

SUMMUM

M / N D

TELEMETRY SYSTEM

MANUAL DE USUARIO

USER'S MANUAL

MANUEL DE L'UTILISATEUR

BETRIEBSANLEITUNG

ESPAÑOL
ENGLISH
FRANÇAIS
DEUTSCH





myMondraker





MANUAL DE USUARIO

USER'S MANUAL

MANUEL DE L'UTILISATEUR

BETRIEBSANLEITUNG

7
ESPAÑOL

1. Componentes MIND
2. Información general sobre MIND
3. Instrucciones de montaje
4. Instrucciones de uso
5. Avisos de seguridad
6. Recomendaciones de uso
7. FAQs

25
ENGLISH

1. MIND components
2. General information about MIND
3. Fitting instructions
4. Operating instructions
5. Safety warnings
6. Recommendations for use
7. FAQs

43
FRANÇAIS

1. Composants du système MIND
2. Informations générales sur MIND
3. Instructions de réglage
4. Mode d'emploi
5. Avertissements de sécurité
6. Recommandations d'usage
7. FAQ

63
DEUTSCH

1. MIND Bauteile
2. Allgemeine Informationen über MIND
3. Anbau- und Einstellanleitung
4. Bedienungsanleitung
5. Sicherheitshinweise
6. Empfehlungen für die Benutzung
7. FAQs



IMPORTANTE:

Este manual contiene información sobre uso, montaje, mantenimiento y seguridad de MIND. Léelo bien antes de usarlo por primera vez, y consúltalo cada vez que tengas algún problema o duda.

Si tras leerlo te surge alguna duda o echas en falta alguna información, ponte en contacto con un punto de venta Mondraker.

INTRODUCCIÓN:

Te agradecemos la confianza depositada en Mondraker. Mondraker, como marca innovadora y tecnológicamente avanzada, continúa mejorando constantemente la experiencia del usuario y sus habilidades. Como parte de este cometido, nace MIND. Un dispositivo desarrollado exclusivamente por Mondraker que cuenta con tecnología electrónica exclusiva de última generación para obtener el mejor rendimiento y ofrecer la mejor experiencia con tu bici. Con MIND y a través de la App myMondraker podrás ajustar perfectamente las suspensiones de la bici según tus preferencias de conducción y analizar los datos más relevantes al finalizar la actividad.

En este manual te vamos a enseñar paso a paso cómo funciona MIND y cómo sacarle el máximo rendimiento.

ÍNDICE

1. Componentes MIND

2. Información general sobre MIND

2.1 Información que nos ofrece MIND

3. Instrucciones de montaje

3.1 Mantenimiento

4. Instrucciones de uso

4.1 myMondraker

4.2 Conexión a la bicicleta

4.3 Ajuste de suspensiones

4.3.1 Tipos de ajustes: Confort / Standard / Racing

4.4 Información leds

4.5 Grabación de actividad

4.5.1 Inicio de actividad

4.5.2 Pausar y Finalizar la actividad

4.5.3 Sincronizar la actividad

4.5.4 Resumen de la actividad

4.5.5 Estadísticas de la actividad

4.5.6 Saltos y topes durante la actividad

4.5.7 Editar actividad

4.5.8 Conexión con Strava

4.5.9 Entorno web www.mymondraker.com

5. Avisos de seguridad

5.1 Seguridad eléctrica

5.2 Seguridad en las personas

5.3 Interacción con otros dispositivos y el entorno

6. Recomendaciones de uso

6.1 Ajusta tu suspensión y saca todo el partido a tu bicicleta Mondraker con MIND

6.2 Registra tus salidas ciclistas y mide tus progresos

6.3 Gestiona la garantía de tu bicicleta y activa el sistema antirrobo

6.4 Disfruta todas las funcionalidades de la app pensada en exclusiva para riders de bicicletas Mondraker

7. FAQs

1. COMPONENTES MIND

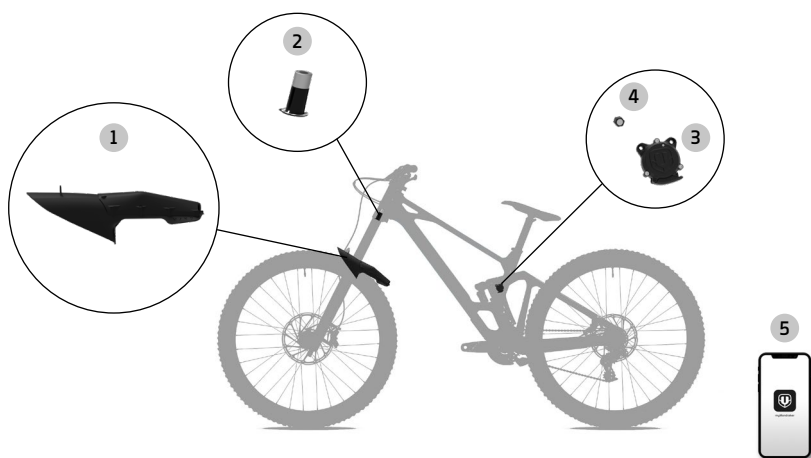

1 Sensor horquilla

2 Imán horquilla

3 Sensor link

4 Imán link

5 App myMondraker

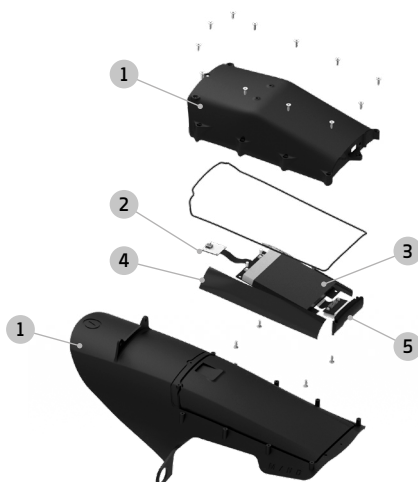

1 Carcasa sensor horquilla

2 Circuito sensor horquilla

3 Batería sensor horquilla

4 Antena

5 Tapa puerto de carga USB-C

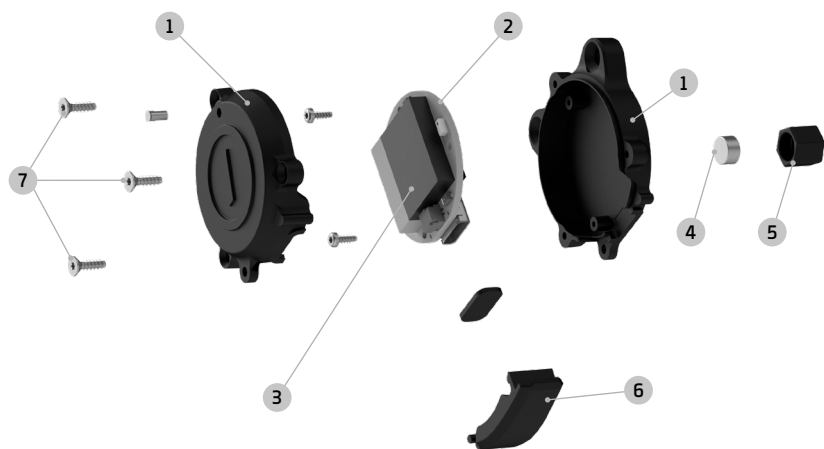

- 1 Carcasa sensor link
- 2 Circuito sensor link
- 3 Batería circuito link
- 4 Imán sensor link
- 5 Carcasa Imán link
- 6 Tapa puerto de carga
- 7 Tornillo T20

2. INFORMACIÓN GENERAL SOBRE MIND

MIND está diseñado y programado para que funcione exclusivamente con el modelo de bici para el que previamente ha sido programado, no es posible usarlo en otro modelo Mondraker distinto ni en bicicletas de otras marcas. El uso en bicicletas diferentes a la que ha sido programado dará como resultado datos erróneos en cuanto al ajuste, así como en los datos de suspensiones obtenidos durante la actividad.

MIND está pensado para ser usado por cualquier tipo de usuario, sin necesidad de tener un amplio conocimiento en funcionamiento de suspensiones o electrónica. La App *myMondraker* te guiará como hacer cada paso del ajuste mediante gráficos ilustrados explicativos.

No uses ningún imán cerca de los sensores durante el proceso de ajuste de suspensiones o durante la actividad. Hará que los datos ofrecidos por MIND sean erróneos.

MIND registra 100 muestras por segundo, pero procesa y filtra esa información para que sea útil y cómodo en su manejo con la idea de que los datos mostrados sean los más relevantes para ti.

MIND dispone de módulo GPS incorporado por lo que no opera a través del dispositivo móvil, por lo tanto, durante la actividad tu dispositivo móvil no está haciendo ningún intercambio de datos relacionados con MIND.

Los mapas mostrados en *myMondraker* pertenecen a *OpenStreetmap*.

2.1 Información que nos ofrece MIND

MIND a través de la App *myMondraker* nos ofrece detalle de los siguientes datos.

- Ajuste correcto de SAG.
- Ajuste de suspensiones según tu nivel de conducción o preferencias.
- Comprobación del estado de SAG de ambas suspensiones de forma rápida y sencilla.
- Velocidad media.
- Distancia recorrida.
- Tiempo de la actividad.
- Desnivel acumulado.
- Registro de la actividad en el mapa con vista satélite.
- Registro de cantidad de saltos durante la actividad.
- Localización en el mapa del salto.
- Velocidad en el momento del salto.
- Longitud del salto.
- Tiempo de salto.
- Recorrido de horquilla y suspensiones trasera a la recepción del salto.
- Registro de cantidad de topes durante la actividad.
- Máximo recorrido de la horquilla durante la actividad.
- Máximo recorrido del amortiguador trasero durante la actividad.
- Recorrido de las suspensiones en cualquier punto de la actividad.
- Gráfica de recorrido de la horquilla en toda la actividad.
- Gráfica de recorrido de la suspensión trasera en toda la actividad.
- Gráfica de velocidad durante toda la actividad.
- Gráfica de altitud durante toda la actividad.
- Compartir la actividad en *Strava*.
- Resumen de actividades, semanal, mensual, total.
- Registro de la garantía.

3. INSTRUCCIONES DE MONTAJE

INSTALACIÓN DISPOSITIVO DELANTERO MIND SUMMUM

Herramientas necesarias para la instalación:

- Vaso plano 13 mm o llave fija 13 mm.
- Llave carraca (en caso de usar el vaso de 13 mm)
- Llave hexagonal 2 mm.
- Llave hexagonal 2.5 mm.
- Punzón o gancho extractor de tóricas
- Llave dinamométrica





Atención: No instale el dispositivo Mind delantero en la horquilla Fox 40, sin ajustar previamente la distancia marcada en la imagen adjunta. Esta distancia debe ser de 132 mm, para asegurar un correcto funcionamiento del dispositivo, y evitar posibles lesiones del ciclista durante su utilización



Si ha adquirido el modelo Mondraker Sumnum con MIND, el imán delantero vendrá instalado en la horquilla y no necesitará ningún ajuste inicial.

En caso de ser un dispositivo aftermarket, encontrará el imán delantero dentro de un tubo de aluminio (para proteger el imán) que debe ser instalado dentro del tubo de la horquilla, tal y como se muestra en las imágenes siguientes:



Atención: Tenga mucho cuidado con la manipulación de este imán, ya que tiene mucha potencia magnética y podría causarle daños si no es correcta.

Limpie con alcohol la base del tubo de la horquilla, donde colocaremos el adhesivo. Solo debe retirar el film protector del adhesivo 3M de color rojo e introducirlo firmemente dentro del tubo de la horquilla. Presione ligeramente con la mano durante unos segundos y sería suficiente.

MONTAJE DISPOSITIVO DELANTERO

PASO 1

Coloque la parte delantera de la horquilla hacia abajo, en una superficie limpia donde pueda apoyarla cómodamente y no la pueda dañar. Pulse ligeramente los purgadores de aire para extraer todo el aire interno. Con el vaso plano de 13 mm o con la llave fija de 13 mm, desenrosque en sentido antihorario ambos purgadores de aire que se encuentran en las botellas de la horquilla.



PASO 2

Retire el espaciador de plástico que se encuentra en el purgador, con la ayuda del punzón o con un gancho para tóricas.

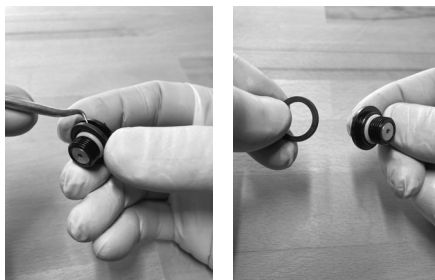

PASO 3

Coloque la parte superior de la horquilla sobre una caja de cartón, de forma que quede elevada.



Coloque el dispositivo MIND, de manera que los orificios de mayor tamaño coincidan con los orificios de los purgadores que han sido previamente retirados. Alinee a su vez, los orificios pequeños con las roscas ubicadas en el puente de la horquilla. Vuelva a instalar los purgadores de aire en su lugar, apretando en sentido horario a un par de apriete de 5.0 Nm con la llave dinamométrica.

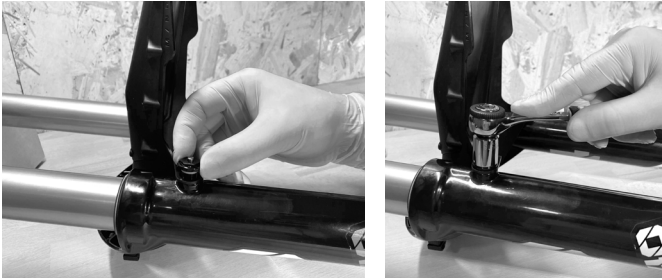

PASO 4

Enrosque los tornillos pequeños a través del dispositivo MIND (se adjuntan con el dispositivo delantero) en el puente de la horquilla. Apriete los dos tornillos en sentido horario a un par de **0.5 Nm** con la llave hexagonal de 2.5 mm.



MONTAJE DISPOSITIVO TRASERO

En caso de haber adquirido la bicicleta completa Mondraker Summum Carbon, el dispositivo trasero viene instalado en la bieleta del modelo Summum, por lo que no necesitará manipulación alguna.

En caso de haber adquirido el dispositivo After Market preste atención a las siguientes indicaciones:

PASO 1

Coloque el imán dentro del tornillo izquierdo de la bieleta superior. Solo debe dejarlo puesto, no hay que pegarlo ni hacer fuerza sobre él.



PASO 2

Coloque los tornillos avellanados en el dispositivo trasero, y las arandelas DETRÁS del dispositivo (Atención: las arandelas quedan entre el dispositivo y la bieleta de carbono).

Apriete los tornillos con una llave hexagonal de 2 mm a un par de apriete de 1.5 Nm, asegurándonos que el imán del sensor trasero se ha colocado previamente.

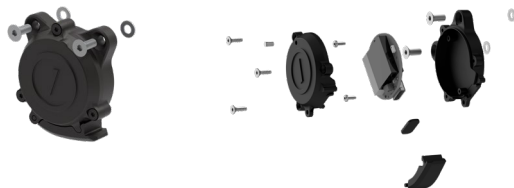

3.1 Mantenimiento

MIND no requiere ningún tipo de mantenimiento, simplemente es necesaria la carga de las baterías cuando el nivel de carga lo indique.

4. INSTRUCCIONES DE USO

4.1 myMondraker

Abre la aplicación *myMondraker* en tu dispositivo móvil y, a continuación, regístrate con tu email de usuario y contraseña.

4.2 Conexión a la bicicleta

A continuación es el momento de emparejar tu nueva bicicleta Mondraker MIND con la aplicación *myMondraker*. Podrás encontrar la bicicleta pulsando en la opción añadir por número de serie o seleccionando tu modelo entre los mostrados por la aplicación en el listado de sugerencias con sus fotos correspondientes. Una vez hayas seleccionado tu modelo de bicicleta y en el momento de vincularla con tu dispositivo móvil deberás escribir el password proporcionado correspondiente al dispositivo MIND de tu bici. Una vez la tengas sincronizada y conectada como podrás ver en pantalla, ya puedes proseguir con el ajuste de suspensiones o realizar una actividad.

4.3 Ajuste de suspensiones

MIND te permite de un modo fácil y sencillo poder calibrar la presión y ajustar los settings de ambas suspensiones según tu propio peso y preferencias como rider. Asegúrate de vestir con la misma indumentaria y complementos con los que sueles realizar tu actividad y súbete en el sillín.

4.3.1 Tipos de ajustes: Confort / Standard / Racing

En la aplicación pulsa en "**Ajustar sag**". Introduce tu peso en kilos o libras y selecciona el perfil de usuario que más se adapte al *feeling* que buscas en el comportamiento de las suspensiones: **Confort** si te gusta un comportamiento de suspensiones más suave y absorbente, **Standard**, el recomendado para la mayoría de usuarios o **Racing**, si prefieres una mayor firmeza de suspensiones con unos ajustes algo más firmes tanto en la suspensión delantera como la trasera.

Ajusta el amortiguador trasero en base a la presión de aire sugerida para tu peso y ajustes de regulación de compresión y rebote desde cerrado, desde los clics de compresión más firme o el rebote más lento. Ajusta la horquilla delantera igualmente con la presión de aire sugerida, así como clics recomendados de compresión y rebote igualmente desde cerrado. Presta atención a las animaciones en pantalla a modo de guía para hacer este procedimiento adecuadamente. Súbete a la bicicleta y, con la ayuda de otra persona, ponte de pie en los pedales agarrado en el manillar en posición erguida de modo similar a como lo harías yendo en marcha y, a continuación, en pantalla pulsamos en "**comprobar ajuste**".

4.4 Información Leds

myMondraker te dirá si la presión de horquilla y amortiguador son los correctos para tu peso o bien si debes de introducir o quitar aire delante o detrás según a la puesta a punto ideal sugerida para tu peso y estilo de riding. Podrás comprobarlo por ti mismo atendiendo a la visualización de los Leds del dispositivo de la horquilla MIND delantero: Luz roja si el ajuste no es correcto, con una presión superior a la óptima para tu peso, o luz blanca si la presión es inferior. Repite el proceso de ajuste de sag de nuevo aumentando o disminuyendo la presión en la horquilla o amortiguador según las recomendaciones sugeridas por *myMondraker*. También puedes abandonar este proceso y hacerlo más tarde; no es indispensable para comenzar tu actividad sobre la bici.

4.5 Grabación de actividad

En la parte inferior central de la pantalla podrás iniciar una nueva actividad. Al pulsar en el círculo blanco se nos abrirá la pantalla de inicio de actividad, visualizando en la parte central un cronómetro de tiempo y debajo el icono blanco que dará inicio a la misma y que MIND registrará.

4.5.1 Inicio de actividad

En la parte inferior central de la pantalla encontraremos el icono para dar comienzo a la actividad. Al pulsar en el mismo pasaremos a la pantalla donde encontraremos el cronómetro y el botón central para dar comienzo la actividad. Pulsamos en el mismo y debemos esperar unos segundos hasta que la conexión GPS esté activa y veamos el parpadeo continuo de los LEDs verdes en el dispositivo MIND de la horquilla, momento en el que el tiempo comienza a correr.

4.5.2 Pausar y Finalizar la actividad

Durante la actividad, podremos pausarla manualmente desde la aplicación de nuestro dispositivo móvil pulsando en el botón izquierdo bajo el cronómetro que estará en marcha. El proceso es muy sencillo e intuitivo: Simplemente debemos mantenerlo pulsado hasta visualizar un pequeño círculo rojo que dé una vuelta completa. En ese momento dejamos de pulsarlo y habrá finalizado la actividad y pasaremos a sincronizarla con nuestro dispositivo móvil desde nuestra bicicleta. Si no hemos llevado con nosotros el dispositivo móvil o habiéndolo llevado la bici se nos hubiese desconectado, primero la aplicación nos pedirá que conectemos la bici vía Bluetooth. Una vez vinculada a la app *myMondraker* ya podremos visualizar el tiempo total de la actividad para poder detenerla y finalizar la ruta.

4.5.3 Sincronizar la actividad

La sincronización de las actividades es un proceso que requiere que nos situemos siempre próximos a nuestra bici para que así podamos conectarnos con nuestro dispositivo móvil a la bici mediante la conexión Bluetooth. Tras haber finalizado la actividad podremos ver el listado de actividades totales de nuestra bicicleta ordenadas por orden cronológico. La primera de todas empezando por la parte superior del listado será la última que hayamos efectuado, registrándose por su fecha y hora de inicio. Pulsamos en el recuadro azul derecho "**sincronizar**" y esto nos lleva a la siguiente pantalla donde podremos editar el nombre de la propia actividad. A continuación pulsamos en "**guardar**" donde dará comienzo el proceso de carga de la actividad a la nube como podremos comprobar visualmente. En este momento es importante que no salgamos de la aplicación y evitemos que la pantalla se quede en reposo para así garantizar la subida óptima de toda la actividad. Una vez finalizado el proceso de carga podrás acceder a la misma pulsando en la pestaña inferior **Actividad**, en la parte inferior izquierda de la pantalla donde, tras unos segundos, aparecerá cronológicamente en primer lugar en la parte superior del listado de actividades.

4.5.4 Resumen de la actividad

En la pestaña **Actividad** aparecerán todas nuestras salidas en bici que hayamos registrado con MIND organizadas cronológicamente. Podremos acceder a cualquiera de ellas pinchando sobre la misma, ya sea en el mapa o en nombre de la misma para visualizar todos los datos de nuestra actividad. En la parte superior podremos visualizar el icono de nuestra bici con su nombre y fecha de la actividad, el nombre que hemos dado a esta ruta y, en la parte inferior aparece un resumen general con la distancia total recorrida, el tiempo activo, los metros de desnivel acumulado de la actividad, la velocidad media, así como los topes de recorrido de suspensión y saltos que hayamos efectuado durante la ruta. En la parte inferior también se muestra el recorrido máximo obtenido por la horquilla delantera y por el amortiguador trasero.

4.5.5 Estadísticas de la actividad

En cuanto a las **Estadísticas** de la actividad, *myMondraker* nos permite visualizar diferentes parámetros claves del funcionamiento de nuestra bici como es el comportamiento de ambas suspensiones. Este es uno de los verdaderos puntos fuertes del MIND, pudiendo obtener una comparación directa del comportamiento de la horquilla delantera respecto al amortiguador en cualquier punto de nuestra ruta. Gráficamente podremos comparar el comportamiento y recorrido tanto de suspensión delantera como de suspensión trasera en cualquier punto concreto durante la actividad así como una comparación con la velocidad y altitud en cualquier punto del recorrido. Pulsando en la parte derecha del recuadro donde aparece horquilla o amortiguador trasero podremos también encontrar velocidad y altitud para poder enfrentar y comparar todos estos datos entre sí. Prestando atención a la gráfica mostrada en la parte central, podremos pellizcar la propia pantalla para ampliar o alejar cualquier punto concreto del mapa, pinchar sobre la gráfica con el dedo para obtener los datos concretos de las dos variables que estemos comparando, que por defecto son el comportamiento de la horquilla delantera con el amortiguador trasero. Asimismo, pulsando sobre el mapa ampliado en cualquier punto de la actividad obtendremos los datos de velocidad, punto kilométrico, recorrido de horquilla y recorrido de amortiguador en ese punto en concreto, pudiendo visualizar con sumo detalle todas estas variables en cualquier momento de toda la ruta recorrida.

4.5.6 Saltos y topes durante la actividad

Tanto en la pestaña **Resumen** como en **Estadísticas** de la actividad podremos ampliar el mapa en cualquier momento o bien pulsar en la parte inferior derecha del mapa para ampliarlo a pantalla completa y observar de un modo más preciso nuestra ruta en color azul en el mapa con los puntos de inicio (círculo gris) y fin de la actividad (punto de localización azul). Pulsando en cualquier punto de la gráfica central se nos mostrará mediante un punto negro de localización en el mapa nuestra posición concreta en ese momento durante la actividad con los datos comentados descritos en el punto anterior. Si hemos realizado algún salto durante la actividad podremos visualizarlo con un **icono característico gris que simula una pequeña ala**. Al pulsar sobre el mismo se desplegarán todos los datos relacionados con el propio salto: La velocidad que llevábamos en el momento de realizar el salto, el punto kilométrico concreto de la actividad, el recorrido máximo alcanzado por la horquilla, el recorrido máximo alcanzado por el amortiguador, el tiempo que hemos estado en el aire así como la longitud del mismo. Si, además, hemos alcanzado el tope del desplazamiento de la horquilla o amortiguador, nos aparecerá un icono de color rojo que significa que hemos hecho tope de recorrido. Pulsando igualmente sobre el mismo aparecerá la pequeña pantalla emergente donde podremos visualizar igualmente los datos al detalle del salto justo en el momento que hemos alcanzado el tope de recorrido.

4.5.7 Editar actividad

Desde el resumen de la actividad podremos encontrar en la parte superior derecha un icono de un lápiz que nos abre la posibilidad de cambiar el nombre de la actividad o editar la propia ruta, pudiendo recortar la actividad tanto desde el inicio o desde el final. Pulsamos en **"Guardar cambios"** y, en unos segundos, la actividad aparecerá recortada.

4.5.8 Conexión con Strava

También en la parte superior derecha en la pestaña resumen de actividad encontraremos el logo de *Strava*. Pulsando en el mismo podremos acceder a la posibilidad de compartir nuestra actividad en *Strava*. Añadimos el texto que queramos incluir y pulsamos en compartir en *Strava*. La primera vez que lo realicemos nos pedirá los datos de nuestra cuenta de *Strava* así como la contraseña. Aceptaremos igualmente los permisos de *Strava* y, en unos segundos, comprobaremos que ya tendremos la actividad disponible también en *Strava*.

4.5.9 Entorno web www.mymondraker.com

myMondraker también cuenta con su propia página web www.mymondraker.com donde podrás acceder igualmente a los mismos datos de las actividades realizadas con la ventaja de disponer de una pantalla más grande en nuestro ordenador. Como hemos descrito en los puntos anteriores, desde la web haciendo clic en el icono actividades accederemos a los resúmenes de las mismas y a las estadísticas comparativas con las gráficas. Haciendo clic en la pestaña **"Ver más detalles"** dentro de estadísticas podremos incrementar la precisión de los datos registrados pudiendo comparar y enfrentar entre sí de dos en dos las gráficas de la suspensión delantera, trasera, velocidad o la de altitud simultáneamente. De igual modo, en la columna izquierda accederemos a nuestra bici o nuestros modelos

de bicicletas Mondraker, contaremos con un acceso directo a la propia web www.mondraker.com y podremos acceder a mi cuenta donde están registrados todos nuestros datos así como el resumen semanal, anual y total de todas nuestras actividades MIND.

5. AVISOS DE SEGURIDAD



Atención: Lea cuidadosamente las indicaciones y advertencias relativas a seguridad. Las referencias al término "*dispositivo*" pueden referirse a uno o varios elementos del sistema MIND o los accesorios que lo acompañan (cargadores, cables, etc.).



Atención: En caso de no cumplir las normas y advertencias en materia de seguridad el usuario podría sufrir daños, lesiones graves e incluso la muerte.

5.1 Seguridad eléctrica

MIND a través de la App *myMondraker* nos ofrece detalle de los siguientes datos.

- En caso de que los dispositivos o sus conectores se dañen no los utilice.
- Las conexiones eléctricas deterioradas pueden producir descargas.
- Nunca manipule los dispositivos si tiene las manos o el cuerpo húmedos o mojados, se podría producir una descarga.
- Manipule las conexiones con cuidado, un uso indebido podría provocar un incendio.
- No doble ni fuerce los cables y/o conectores, esto podría provocar daños, una descarga o un incendio.
- No utilice el dispositivo con otros cables o cargadores no proporcionados por MONDRAKER.
- No emplee los cargadores o cables con otros dispositivos distintos a MIND.
- No emplee prolongadores para los cables de carga del dispositivo.
- No conecte el dispositivo a la red en el exterior o durante una tormenta.
- No emplee el dispositivo en ambientes de mucha humedad
- No manipule, desmonte o abra los dispositivos. Esto anularía la garantía y puede producir daños al producto y/o al usuario, provocando lesiones graves e incluso la muerte.
- No someta el dispositivo a lavados con agua directa. Podrían producirse daños o acortar su vida útil.
- No manipule las baterías, estas podrían dañarse y/o dañar al usuario, provocando lesiones graves e incluso la muerte.
- No arroje los dispositivos al fuego ni los ubique próximos a fuentes de calor.
- No exponga el dispositivo a altas o bajas temperaturas.
- No perforo, aplaste o deforme el dispositivo. Este podría explotar y/o dañar al usuario, provocando lesiones graves e incluso la muerte.
- En caso de que alguno de los dispositivos se sobrecaliente, desconéctelo de inmediato, podría incendiarse y/o dañar al usuario, provocando lesiones graves e incluso la muerte.
- En caso de que el dispositivo sufra un daño físico, emane humo, vapores, líquidos, calor excesivo o cualquier anomalía, deje de usarlo inmediatamente y póngase en contacto con el Servicio Técnico de MONDRAKER. No emplee el dispositivo hasta que este haya sido verificado.
- Conecte los cargadores únicamente a instalaciones eléctricas certificadas.
- No introduzca los dispositivos en agua u otros fluidos. Estos podrían alcanzar las baterías y provocar una explosión o incendio, provocando lesiones graves e incluso la muerte.

5.2 Seguridad de las personas

- Mantenga los dispositivos alejados de los niños. Estos contienen piezas que podrían provocar daños físicos, asfixia e incluso la muerte.
- Mantenga los dispositivos alejados de los alimentos y utensilios de cocina o aseo. Podrían producirse fugas de sustancias tóxicas
- Aleje el dispositivo de usuarios con marcapasos y otros dispositivos de salud. Podrían provocar su mal funcionamiento, daños personales graves e incluso la muerte.
- Manipule el dispositivo únicamente para su uso normal. No muerda ni chupe conectores o alguna de sus partes, esto podría provocar daños personales e incluso la muerte.
- Nunca manipule internamente los dispositivos, estos podrían provocar descargas eléctricas graves o emanar vapores o fluidos nocivos.

5.3 Interacción con otros dispositivos y el entorno

- Mantenga alejado el dispositivo de otros dispositivos electrónicos, antenas, imanes o cualquier fuente de interferencia electromagnética. Esto podría afectar al funcionamiento, la fiabilidad o acortar la vida del dispositivo, así como interferir en los otros dispositivos.
- Nunca deseche el dispositivo en la basura. Acuda a un punto de venta oficial de MONDRAKER para que este sea retirado adecuadamente y sus componentes sean reciclados.
- Si el dispositivo con las baterías cargadas se introduce en un avión, este podría interferir con la instrumentación de la aeronave. Esto podría vulnerar normas locales o internacionales en materia de seguridad aérea. Siempre asegúrese de que las baterías se encuentran completamente descargadas.
- El dispositivo contiene baterías que podrían explotar o incendiarse bajo determinadas condiciones. En caso de transportar los dispositivos, asegúrese de que cumple la normativa en materia de seguridad del transportista.
- El dispositivo podría afectar al funcionamiento de audífonos y otros elementos electrónicos relacionados con la salud y el bienestar.
- No emplee los dispositivos en entornos de riesgo de incendio, explosión o materiales inflamables. Podría provocar un accidente, así como sufrir daños graves e incluso la muerte.
- Los conectores USB de los dispositivos MIND no son compatibles con otros dispositivos. Si se conectan a cargadores no oficiales, ordenadores, smartphones y otro aparato electrónico, pueden producirse daños irreversibles en los equipos y/o cortocircuitos que provoquen un incendio o explosión.

6. RECOMENDACIONES DE USO

Calibra perfectamente tu suspensión, haz análisis de su comportamiento y registra los principales datos de tus salidas en bicicleta.

myMondraker te permite conectar el MIND de tu bicicleta Mondraker a tu smartphone y hacer un ajuste perfecto del SAG de tus suspensiones, adaptado a tu estilo de pilotaje y a tus características como rider. Además, podrás registrar tus sesiones de bicicleta con tracking GPS y monitorizar los datos más importantes de tu actividad con la bicicleta, sin necesidad de llevar contigo el móvil.

En caso de disponer de una bicicleta Mondraker sin MIND, podrás acceder a todos los datos del modelo de tu bicicleta, conectar directamente con tu tienda Mondraker para gestionar tu garantía o acceder a toda la actualidad del Universo Mondraker entre otras funcionalidades.

6.1 Ajusta tu suspensión y saca todo el partido a tu bicicleta Mondraker con MIND

Personaliza los ajustes del SAG de tu bicicleta Mondraker en dos sencillos pasos. Pon a punto la suspensión según tu peso y modo de conducción y extrae el máximo potencial a tu bicicleta. Ya sea para largos trayectos como para saltos, descensos o rutas de cross country, tendrás la suspensión de tu bicicleta siempre a punto para sacar tu mejor versión como rider.

6.2 Registra tus salidas ciclistas y mide tus progresos

Conéctate y graba tus actividades en modo manual o automático, sin necesidad de llevar contigo el móvil, gracias al GPS integrado en tu bicicleta Mondraker con MIND. Consulta los parámetros clave del comportamiento de tus suspensiones: saltos, topes y su recorrido en cualquier instante de tu ruta. Además dispondrás de las estadísticas de tus tiempos, velocidad y toda la información que te ayude a conocerte y mejorar como rider. Comparte tus progresos gracias a la conexión con *Strava* y *Facebook*.

6.3 Gestiona la garantía de tu bicicleta

Con *myMondraker* podrás ver todas las características de tu bicicleta, gestionar incidencias o activar la alarma antirrobo. Monitoriza tu bicicleta Mondraker de manera global e infórmate al instante de novedades en bicicletas y últimas noticias de nuestros equipos.

6.4 Disfruta todas las funcionalidades de la app pensada en exclusiva para riders de bicicletas Mondraker:

- Conexión directa mediante Bluetooth con el MIND de tu bicicleta para realizar los ajustes, registro de actividades y traspaso de datos.
- Ajuste guiado y comprobación de SAG para los amortiguadores delantero y trasero según peso y estilo de conducción en modelos de bicicletas Mondraker con MIND.
- Registro de actividad de las bicicletas Mondraker con MIND sin necesidad de llevar encima el móvil.
- Monitorización de las rutas en bicicleta mediante datos y gráficos: número de saltos, topes en la suspensión delantera y trasera, recorrido realizado sobre mapa, distancia, tiempo empleado, altitud, velocidad media para modelos con MIND.
- Estadísticas de tiempos, velocidades, saltos, etc, de las actividades realizadas con bicicletas Mondraker que incluyan MIND.
- Conectividad con *Strava* para compartir tus actividades.
- Información sobre todas las características de tu bicicleta Mondraker.
- Línea directa con nuestro SAT para solicitud y gestión de garantía e incidencias.
- Información de novedades y actualidad Mondraker.

7. FAQs

¿Cómo añado una bicicleta?

En tu cuenta de usuario puedes tener más de una bicicleta asociada. Para añadir una nueva bicicleta, entra en la sección **Bicicletas** y pulsa la opción **"Añadir bicicleta"**. Tienes tres maneras de hacerlo:

- Añadir por número de serie.
- Añadir escogiendo el modelo de tu bicicleta desde el catálogo.

Para las bicicletas con MIND, puedes encontrar tanto el nombre y contraseña para el Bluetooth como el número de serie en un código QR que hay pegado a tu bicicleta o en el manual de la misma.

¿Cómo me conecto a la bicicleta?

Entra en la sección **Bicicletas**, selecciona la bicicleta a la que te quieres conectar y pulsa el botón **"Conectar"** o bien al icono de Bluetooth. Deberás tener activado el Bluetooth del teléfono y estar cerca de la

bicicleta. En el teléfono te aparecerá un listado de los dispositivos cercanos disponibles a los que te puedes conectar por Bluetooth, selecciona el del MIND (su nombre suele ser *MIND_* seguido de seis dígitos). La primera vez que te conectes te pedirá una contraseña, que podrás encontrar en el código QR que está pegado a la bicicleta o en el manual.

¿Cómo transfiero una bicicleta a otro usuario?

Cada bicicleta solo puede estar asociada a un usuario. Si quieres que otra persona añada una bicicleta que tú ya tenías previamente vinculada, primero tendrás que eliminarla de tu cuenta. Para ello:

1. Entra en la ficha de la bicicleta que quieras desvincular desde la sección **Bicicletas**.
2. Pulsa: "**Eliminar bicicleta**".
3. Cuando te pregunte si estás seguro de que quieres eliminarla, confirma la acción pulsando el botón "**Eliminar**".

De esta manera tu bicicleta habrá quedado eliminada y estará libre para que otro usuario pueda añadirla.

No puedo añadir una bicicleta porque me aparece que está vinculada a otro usuario

Una bicicleta solo puede estar asociada a un usuario. Por esta razón, antes de añadirla a *myMondraker*, deberá estar "*libre*", es decir, desvinculada de cualquier cuenta de usuario a la que se hubiera añadido con anterioridad.

Si quieres añadir una bicicleta que está asociada a otro usuario, entra a la sección **Bicicletas, Añadir bicicleta** y, cuando te aparezca el mensaje de que la bicicleta está vinculada a otro usuario, selecciona la opción de "**solicitar transferencia**". De esta manera, a la persona que tenga la bicicleta vinculada le llegará una notificación que deberá aprobar para confirmar la transferencia. Una vez aceptada, ya podrás hacer uso de la App en tu bicicleta.

Me ha aparecido una notificación para transferir mi bicicleta a otro usuario

Si te llega una notificación solicitando una transferencia es porque otro usuario quiere vincular a su cuenta la bicicleta que tú tienes añadida a *myMondraker*. Si confirmas la transferencia, la bicicleta desaparecerá de tu cuenta y se añadirá a la cuenta del nuevo usuario. Ten en cuenta que las actividades que no hubieras sincronizado desde la bicicleta podrán ser visibles para el nuevo usuario.

Tengo problemas para conectar a la bicicleta por Bluetooth

Si no te aparece el MIND entre los dispositivos disponibles para conexión por bluetooth puede ser debido a varias razones:

- Que te encuentres muy lejos de la bici: procura estar cerca para que alcance la señal.
- Que el MIND esté apagado: comprueba que el dispositivo está encendido, si no, puede que esté descargado, en ese caso, recárgalo primero.
- Te solicita contraseña: la primera vez que te conectas a la bicicleta te solicitará la contraseña. Puedes encontrarla en el código QR que está pegado a la bicicleta o en el manual.

¿Cómo realizo el ajuste de SAG?

Con el ajuste de SAG podrás personalizar los parámetros de suspensión tanto del amortiguador delantero como del amortiguador trasero en caso de que la bicicleta disponga de ambos. El ajuste se realiza en base al modelo de bicicleta, tu peso y tu modo de conducción. Esta funcionalidad está disponible para bicicletas con MIND.

Para realizar el ajuste del SAG, entra en **Bicicletas**, selecciona la bicicleta que quieras ajustar, conecta tu bicicleta por bluetooth y pulsa sobre el botón "**Ajustar SAG**". A continuación te aparecerán los pasos que tienes que seguir: te pedirá que indiques tu peso y que elijas entre tres modos de conducción: *Confort*, *Standard* o *Racing* y, en función de los datos introducidos, te indicará qué cantidades de presión deberás aplicar y los ajustes a realizar en el resto de parámetros. Para aumentar o eliminar la presión según las indicaciones, utiliza una bomba para amortiguador.

Una vez realizados los cambios, te dirá que subas a la bicicleta. Procura hacerlo con el equipamiento habitual que utilices: casco, zapatillas, mochila, ... para que el peso sea lo más similar al que tengas cuando realizas las rutas. Sube y deja caer tu peso sobre el sillín y los pedales sin hacer ningún movimiento brusco.

Una vez encima de la bicicleta, pulsa en comprobar. Si el ajuste está correcto te aparecerá el mensaje de **"Ajuste Correcto"**. En el caso de que los parámetros no sean correctos, te aparecerá un error y te indicará si tienes que aumentar o reducir la presión, de tu amortiguador trasero o de tu suspensión delantera.

Cuando realizas la comprobación de estos ajustes, también se encienden las luces led del dispositivo en tu bici:

- **luces verdes:** indica un ajuste correcto.
- **luces rojas:** indica que tiene demasiada presión, por tanto hay que quitarle aire.
- **luces blancas:** indica que tiene poca presión, por tanto hay que inflarlo.

Una vez realizados los cambios en las suspensiones correspondientes, vuelve a realizar el proceso de comprobación.

Si ya has ajustado el SAG con anterioridad, en la ficha de la bicicleta te aparecerá el botón de **"Comprobar SAG"**. Para comprobar los ajustes, pulsa el botón, súbete a la bicicleta y dale a **"Comprobar Ajuste"**. Igualmente te aparecerá el mensaje de **"Ajuste correcto"** o te indicará las cantidades de presión que debes modificar.

¿Cómo recalibro de nuevo la bicicleta?

La bicicleta viene calibrada de fábrica por lo que recalibrarla solo sería necesario en el caso de que el sensor del dispositivo se haya desalineado del imán integrado en la bicicleta. Esto puede suceder por un cambio de posición del dispositivo, al haber desmontado y montado de nuevo las piezas, recibido un gran golpe o razones similares.

Para realizar la calibración, en bicicletas con MIND, entra en la sección Bicicletas, selecciona la bicicleta que quieres recalibrar, conéctala por Bluetooth y pulsa la opción: **"Recalibrar amortiguador"**. A partir de ahí te aparecerán los pasos a seguir:

1. Desinfla el amortiguador: debes quitar toda la presión del amortiguador trasero abriendo la válvula correspondiente.
2. Súbete a la bici: sube encima de la bicicleta para asegurar que el amortiguador haga tope y se vacíe completamente. Una vez encima de la bicicleta pulsa el botón **"Hecho"** y ya puedes bajarte.
3. Infla el amortiguador: realízalo con una bomba para amortiguador con manómetro, aumentando la presión hasta la cantidad recomendada que se indica para tu modelo de bicicleta. Una vez alcanzada la presión, pulsa el botón **"Hecho"**.
4. Pulsa **"Comprobar SAG"** para saber si la calibración es correcta. Deberás subir a la bicicleta y darle a **"Comprobar Ajuste"**. Te aparecerá el mensaje de ajuste correcto o de error, en cuyo caso, te indicará si debes aumentar o quitar presión.

¿Cómo cambio las unidades de medida?

Para cambiar las unidades de medición de distancia o peso, entra en la sección **Cuenta** y pulsa la opción: **"Configuración"**. Desde esa pantalla podrás cambiar de kilómetros a millas y de kilogramos a libras o viceversa.

¿Cómo solicito asistencia técnica?

Si necesitas solicitar una reparación o comunicar una incidencia, entra en la sección Bicicletas, selecciona la bicicleta sobre la que quieres realizar la solicitud y pulsa el botón: **"Solicitar SAT"** que aparece en la tienda Mondraker que tienes asociada. Si quieres cambiar la tienda asociada puedes editarla desde esa misma pantalla. Te aparecerá un formulario en el que tendrás que seleccionar si requieres una garantía o reparación, seleccionar el tipo de incidencia y subir fotos tanto de la incidencia como de la factura o comprobante de compra y de la bicicleta. También tienes la opción de incluir un mensaje personalizado. Al pulsar sobre **"Enviar solicitud"** tu petición será gestionada por Mondraker a la tienda que tengas asociada.

¿Cómo activo o desactivo la alarma?

Para activar o desactivar la alarma en bicicletas con MIND, entra en la sección **Bicicletas**, selecciona la bicicleta y conéctala por Bluetooth. Desde esa pantalla pulsa la opción de activar o desactivar alarma.

Mientras la alarma esté activada, en el caso de que la bicicleta se mueva, recibirás una notificación en *myMondraker* avisándote. No olvides desactivarla cuando vuelvas a acercarte a ella.

¿Cómo envío las actividades registradas por la bicicleta a mi cuenta de usuario (sincronizar actividades)?

Si tu bicicleta dispone de MIND, cuando registras una actividad, *myMondraker* te ofrece la opción de sincronizar las que tienes guardadas en la bicicleta a tu teléfono o de tu teléfono a la nube.

Puedes ver si tienes actividades pendientes de sincronizar desde el icono que aparece en la parte superior derecha de la App o desde la sección Actividades siempre que estés conectado a la bicicleta (desde la sección Bicicletas, selecciona la bicicleta y la conectas por bluetooth). Selecciona las actividades pendientes para sincronizarlas o eliminarlas. Una vez sincronizadas, ya te aparecerá en el listado de Actividades con toda la información disponible.

¿Cómo puedo ver la información de una actividad y editarla?

En la sección **Actividades** te aparecen todas las actividades sincronizadas desde MIND a tu cuenta de usuario. Desde la casilla superior puedes realizar una búsqueda poniendo el nombre o la fecha en uno de los siguientes formatos: 17/10/2025, 2025/10/17, 17-10-2025 o 2025-10-17.

Si entras en una actividad, podrás ver más información como el mapa con la ruta marcada, el tiempo, la distancia, la cantidad de saltos realizados, ... Puedes editarla desde el icono que aparece en la parte superior derecha por si quieres cambiar el nombre o eliminar alguna parte de la ruta. Solo podrás eliminar partes de la ruta del inicio o del final (como la salida o llegada al garaje) pero no de fragmentos centrales. Cuando eliminas algún trozo de la ruta vuelven a recalcularse los valores de la actividad y las gráficas y estadísticas cambiarán.

¿Cómo comparto las actividades en Strava?

Para compartir tus actividades, sincronizadas desde MIND, en *Strava*, primero sincroniza *myMondraker* con tu cuenta de *Strava* desde la sección **Cuenta > Cuentas Vinculadas > Vincular con Strava**.

Una vez que las cuentas estén vinculadas, accede a la actividad que quieras compartir desde la sección **Actividades** y compártela desde el icono que se encuentra en la parte superior derecha.

¿Cómo modifico la configuración de las notificaciones?

Desde la sección **Cuenta > Configuración**, se puede elegir la opción de **Permitir Notificaciones** y, en caso afirmativo, si se quieren recibir todas o seleccionar solo las relativas a **Atención al Cliente**, **Ajustes de la Bicicleta** o **Información Mondraker**.

Si no te aparecen las notificaciones de *myMondraker* puede ser debido a la configuración de ajustes que tengas en el teléfono (no en la App). Para ello tendrías que irte a **Ajustes** de tu teléfono y modificar las opciones de notificaciones de *myMondraker*.

¿Cómo puedo obtener los manuales de las bicicletas?

Desde la sección **Bicicletas**, accedes a tu bicicleta y desde la opción **Más información** puedes ver todas las especificaciones técnicas relativas a tu modelo de bicicleta así como descargar los manuales.

¿Cómo puedo cambiar el idioma o el país en myMondraker?

Desde la sección **Cuenta > Idioma** tienes la opción de cambiar el idioma y el país de referencia. Este cambio puede afectar, además de la lengua en la que aparece la información, al contenido de Mondraker sobre eventos o promociones disponibles.

¿Cómo contacto con Mondraker?

Desde la sección **Cuenta > Contacto** puedes enviar un formulario de consulta que llegará directamente a Mondraker.

¿Cómo cambio la tienda Mondraker que está asociada a mi bicicleta?

Entra en la sección Bicicletas y selecciona la bicicleta de la que quieras cambiar la tienda Mondraker. También puedes hacerlo desde la sección **Cuenta**. Junto al nombre del negocio verás un icono para poder editarla. Te aparecerá un listado de tiendas por cercanía, si permites el acceso de *myMondraker* a tu geolocalización, o introduciendo un código postal. Cuando localices la tienda correspondiente pulsa el botón **"Asociar"** y ya te aparecerá en la ficha de la bicicleta y en tu cuenta.

¿Cómo puedo acceder a las estadísticas?

Tus estadísticas globales se encuentran tanto en la sección **Actividades** como en la sección **Cuenta**. Podrás ver información del promedio semanal, anual o del total del periodo desde el que empezaste a registrar tus actividades desde MIND.

¿El dispositivo MIND de tu bicicleta no responde correctamente o no eres capaz de conectarte a la bici?

Junto con cada MIND se incluye una *"Master Key"* con la que podremos resetear el sistema solucionando cualquier problema de conectividad que pudiera existir. Simplemente tenemos que introducir la *Master Key* proporcionada en el puerto de carga tanto del dispositivo delantero como del trasero, esperar 5 segundos, retirarla, esperar 30 segundos a que se reinicie todo el sistema y volver a conectar. Así de simple. También es importante que no pierdas esta *Master Key*, y que acudas con ella a tu punto de venta Mondraker en caso de tener cualquier tipo de contratiempo con tu bicicleta equipada con MIND.



IMPORTANT:

This manual contains information regarding the use, maintenance and safety procedures for Mondraker's MIND system. Please ensure that you read it thoroughly before using MIND for the first time, and consult the information contained herein if you have any subsequent problems or doubts.

If after reading it thoroughly you still have some questions, or feel that there is any information missing please don't hesitate to get in touch with your nearest Mondraker dealer.

INTRODUCTION:

Thank you for putting your trust in Mondraker. Mondraker strives as a technologically advanced and innovative brand to constantly improve the experience and skills of its users. MIND has been created as a direct result of this mission. To offer you increased performance and the absolute best experience ever on your bike, Mondraker has developed an exclusive latest generation high tech electronic system called MIND which, combined with the myMondraker app, lets you set up your suspension perfectly in line with your riding style and then lets you analyse the pertinent data once your ride is over.

This manual will show you step by step how MIND works and how to get the most out of it.

INDEX

1. MIND components

2. General information about MIND

2.1 Information provided by MIND

3. Fitting instructions

3.1 Maintenance

4. Operating instructions

4.1 The *myMondraker* app

4.2 Linking *myMondraker* to MIND

4.3 Suspension set up

4.3.1 Riding settings: Comfort / Standard / Racing

4.4 Information LEDs

4.5 Recording your ride

4.5.1 Starting your ride

4.5.2 Pausing and Ending your ride

4.5.3 Synchronizing the ride

4.5.4 Summary of your ride

4.5.5 Ride statistics

4.5.6 Jumps and bottoming out your suspension during the ride

4.5.7 Editing your ride data

4.5.8 Connecting to *Strava*

4.5.9 The www.mymondraker.com webpage

5. Safety warnings

5.1 Electrical safety

5.2 Personal safety

5.3 Environmental considerations and interaction with other devices

6. Recommendations for use

6.1 Suspension set up and making the most of your Mondraker with MIND

6.2 Record your rides and measure your progress

6.3 Manage your guarantee and activate anti-theft measures

6.4 Enjoy all the features of the app exclusive to Mondraker riders

7. FAQs

1. MIND COMPONENTS

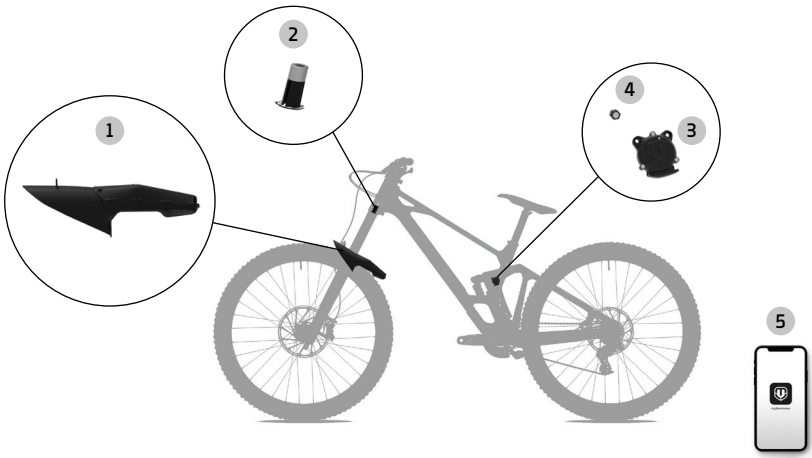

1 Fork sensor

2 Fork magnet

3 Linkage sensor

4 Linkage magnet

5 The *myMondraker* app

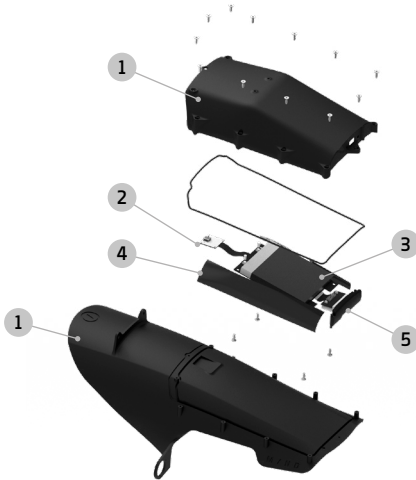

1 Fork sensor housing

2 Fork sensor circuit board

3 Fork sensor battery

4 Antenna

5 USB-C Charging port cover

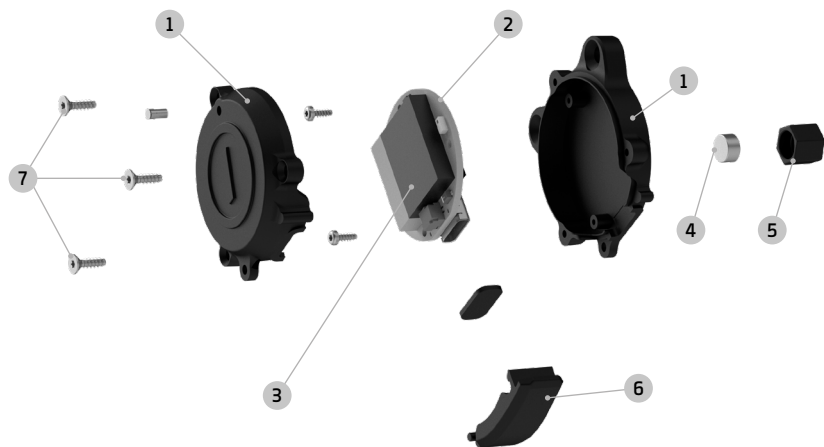

- ① Linkage sensor housing
- ② Linkage sensor circuit board
- ③ Linkage sensor battery
- ④ Linkage sensor magnet
- ⑤ Linkage magnet housing
- ⑥ Charging port cover
- ⑦ T20 screw

2. GENERAL INFORMATION ABOUT MIND

MIND is designed and programmed to work exclusively on the model it is intended to be used on. It will not work on any other model of Mondraker nor on bikes of any other brand. Attempting to use MIND on any bike other than the one it was designed for will result in false set-up data and erroneous suspension readings throughout your ride.

MIND is designed for use by any and all types of rider, regardless of technical know-how regarding suspension or electronics. The *myMondraker* app will guide you step-by-step through everything you need to do with illustrated diagrams and text.

While carrying out suspension set up or while riding avoid sources of magnetism near the sensors or the data collected by MIND will be erroneous.

MIND registers 100 readings per second but processes and filters this data so that what is displayed is useful and manageable to the end user.

MIND incorporates a built-in GPS module which is totally independent from that of your smartphone. As such no data will be transferred between the MIND system and your phone during your ride.

Maps shown in the *myMondraker* app belong to *OpenStreetmap*.

2.1 Information provided by MIND

MIND in conjunction with the myMondraker app offers you the following data:

- Correct sag setting.
- Suspension set up according to you riding ability or preferences.
- Sag setting check-up for both front and rear suspension quickly and easily.
- Average speed.
- Distance travelled.
- Duration of the ride.
- Total elevation gain.
- Track your ride on the map with satellite view.
- Record the number of jumps throughout your ride.
- Locate your jumps on the map.
- Speed at the time of your jump.
- Length of your jump.
- Total air-time of each jump.
- Front and rear suspension travel upon landing.
- A record of the number of times your suspension bottomed out throughout your ride.
- Maximum fork travel throughout your ride.
- Maximum shock travel throughout your ride.
- Suspension travel at any given point of your ride.
- Fork travel graph of your whole ride.
- Shock travel graph of your whole ride.
- Speed graph of the whole ride.
- Altitude graph of the whole ride.
- Share your ride on *Strava*.
- Weekly, monthly or lifetime summary of your rides.
- Registry of your guarantee.

3. FITTING INSTRUCTIONS

FRONT DEVICE INSTALLATION

Installation tools required:

- 13 mm spanner socket or 13 mm spanner.
- Ratchet wrench (if using a 13 mm socket).
- 2 mm hex key.
- 2.5 mm hex key.
- O-ring pick or hook.
- Torque wrench





Note: Do not install the Mind front device on the Fox 40 fork without first adjusting the distance marked in the image enclosed. This distance must be 132 mm, to ensure that the device functions properly, and avoid possible injury to the cyclist when in use.



If you have purchased the Mondraker Sumnum model with MIND, the front magnet will be installed on the fork and will not require any initial adjustment.

In case of an aftermarket device, you will find the front magnet inside an aluminium tube (to protect the magnet) which must be installed inside the fork tube, as shown in the pictures below:



Caution: Be careful when handling this magnet, as it has a lot of magnetic power and could cause damage if handled incorrectly.

Clean the base of the fork tube, where the sticker will be placed, with alcohol. Just remove the protective film from the red 3M adhesive and insert it firmly into the fork tube. Press lightly with your hand for a few seconds and that should be enough.

FRONT DEVICE ASSEMBLY

STEP 1

Position the front of the fork downwards on a clean surface providing convenient support without damaging it. Lightly press the air valves to remove all the air inside. Use the 13 mm socket or 13 mm spanner to unscrew both air valves found on the fork chambers anticlockwise.

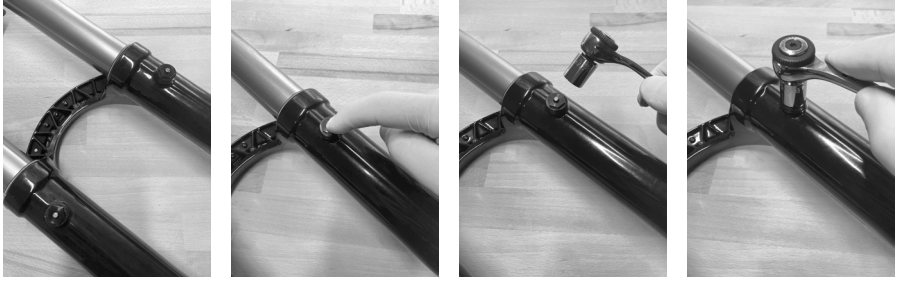

STEP 2

Remove the plastic spacer found on the valve, using the O-ring pick or hook.

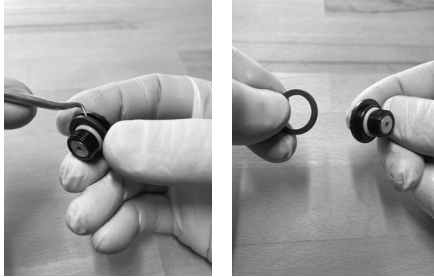

STEP 3

Place the top of the fork on a cardboard box, to raise it up. .



Position the MIND device so that the largest holes line up with the holes of the valves which have now been removed. In turn, line up the small holes with the threads located on the fork bridge. Replace the air valves, tightening clockwise to a torque of 5.0 Nm using the torque wrench.

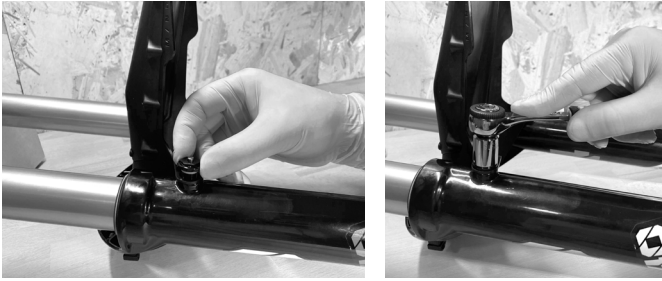

STEP 4

Thread the small screws through the MIND device (enclosed with the front device) on the fork bridge. Tighten the two screws clockwise to a torque of 0.5 Nm with the 2.5 mm hex key.



REAR DEVICE ASSEMBLY

If you have purchased the Mondraker Summum Carbon complete bicycle, the rear device is installed on the Summum model swing arm, and so will not require any manipulation.

If you have purchased the After Market device, please pay attention to the following instructions:

STEP 1

Place the magnet inside the left bolt of the upper linkage. Just leave it in place, do not glue or force it in.



STEP 2

Place the countersunk screws on the rear bracket, and the washers BEHIND the device (Caution: the washers are between the device and the carbon link).

Tighten the screws with a 2 mm hex key to a torque of 1.5 Nm, making sure that the rear sensor magnet has been pre-positioned.

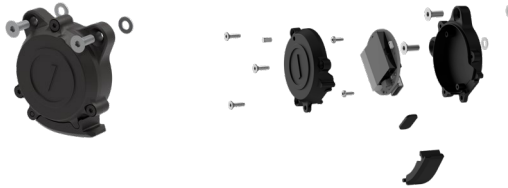

3.1 Maintenance

MIND requires no maintenance whatsoever other than charging the batteries as and when shown by the charge level indicator.

4. OPERATING INSTRUCTIONS

4.1 The *myMondraker* app

Open the *myMondraker* app on your smartphone and register with your email and password.

4.2 Linking the *myMondraker* app to MIND

Now's the time to link your new MIND enabled Mondraker bike with the *myMondraker* app. Find your bike by clicking on the appropriate option "**Add by serial number**" or by choosing your model from the list, with accompanying photo, proposed by the app. Once you've chosen your bike and clicked to link it to your phone you'll need to input the password supplied with your MIND device. Once connected and linked you'll be offered the choice of setting up your suspension or going for a ride.

4.3 Suspension set up

MIND gives you the chance to set up your front and rear suspension easily, adjusting either the air pressure and/or compression and rebound settings of both front and rear suspension according to your weight and riding preferences. Make sure to wear your riding gear, helmet, shoes (and hydration pack if you usually use one) before getting on the bike to set it up.

4.3.1 Riding settings: **Comfort / Standard / Racing**

In the app press "**Adjust sag**", introduce your weight in kilos or pounds and then choose from the user profile you feel most represents the type of riding you do:

"Comfort" if you like your suspension supple and plush.

"Standard" is the setting that will suit most people most of the time.

"Racing" if you prefer firmer suspension settings both front and back.

Your shock's preload, or resting air pressure, is set using a shock-pump.

Both compression and rebound settings are set from the fully closed (clockwise) position which correspond to the compression being the hardest and the rebound the slowest. The adjustments to be made are counted in "clicks" from this starting point (anticlockwise).

The fork is to be adjusted in exactly the same way: air pressure for the preload; compression and rebound "clicks" anticlockwise from fully closed for the damping.

Please pay attention to the animations displayed by the app on your phone which will show you how to do this properly.

Now get on your bike and with your helper keeping you steady, stand on the pedals, hold onto the handlebar as if riding, and adopt the position you would be in when riding along a fun section of trail. Without changing your position, get your helper to press the **"check setting"** option which will be displayed on your screen.

IMPORTANT. Don't lock both brakes while doing this or you will get a false reading. Lock only the front **OR** back brake, **NOT** both.

4.4 Information LEDs

The *myMondraker* app will let you know if your fork and shock air pressures are correct or whether you need to add or release air to achieve the perfect set up for your weight and riding style. You can do this yourself by checking the LED lights on the MIND device attached to the fork leg. If the light is red then the pressure is too high, conversely if the pressure is too low the light will be white. Once you've made the adjustments to the pressure as suggested by the *myMondraker* app you should repeat the sag setup procedure to see if the right pressure has now been achieved. If desired you can abandon this procedure and have another go later on as it's not indispensable before you go for your first ride.

4.5 Recoding your ride

At the bottom centre of the screen you can start a new ride. Pressing the white circle will prompt the **"start your ride"** screen which will show a timer in the centre with a white icon underneath which when pressed will set your MIND system in motion.

4.5.1 Starting your ride

At the bottom centre of the screen you'll see the icon for starting a new ride. Pressing it will take you to a screen which will show a timer in the centre with a white icon underneath which sets your MIND system in motion. After pressing the icon you'll need to wait a couple of seconds until the GPS connection is active and the steady green LEDs on the fork mounted MIND device light up from when on the clock is ticking.

4.5.2 Pausing and Ending your ride

You can pause the ride at any time manually via the phone app by pressing the left icon under the timer. It's very simple and intuitive: short press to pause, or long press on the icon until you see a red circle go full circle to finish your ride. Now's the time to synch the data recorded on MIND with the *myMondraker* app on your phone.

If you didn't pack your phone for the ride or if the app disconnected from MIND for any reason during the ride, the app will ask you to connect with your bike via Bluetooth when you can. Once MIND has linked to the *myMondraker* app you can see the overall ride time, which you can stop and thus finish your ride.

4.5.3 Synchronizing the ride

To synch your activities between MIND and the *myMondraker* app you need to be within Bluetooth range of your bike (max 10m). Once your bike is synched with the *myMondraker* app you can see all of your rides in chronological order by pressing the **"Ride"** icon at the bottom left of the screen.

Your most recent ride is the one at the top of the list, accompanied by the date and time it started. Pressing the **"Synch"** icon on the right hand side of the screen takes you to the following screen where you can give the ride a name. Once done, press the **"Save"** icon which will begin uploading the activity to the cloud with corresponding 'progress' animation. It's important to not leave the app while this is happening, nor allow the screen to go into sleep mode to ensure the correct upload of your ride. When the upload is complete you can access it by pressing the **"Ride"** icon at the bottom left of the screen which will take you to the chronological list of your rides, again with the latest shown at the top.

4.5.4 Summary of your ride

Pressing the **"Ride"** icon shows all of your rides recorded by MIND in chronological order. We can access each and every one of them by selecting the one we want, either on the map or from the list,

to see all of the data from that particular ride.

At the top of the screen you'll see the icon corresponding to your bike, with its name and the date of the ride, the name you gave the ride and below that a summary of the total distance ridden, the altitude gain, the average speed, the times the suspension bottomed out and the jumps we made throughout the ride. At the bottom of the screen you'll see the maximum travel of both the fork and the shock.

4.5.5 Ride statistics

myMondraker offers a wealth of stats which among other things allow you to see key parameters of the performance of your bike such as just how your fork and shock are working. This is one of the true strongpoints of MIND, allowing the direct comparison of how the fork is working compared to the shock at any given point of the ride.

We can see this information graphically, allowing us to compare the suspension performance and travel of the fork and shock at any particular point of the ride as well as a comparison of the speed and altitude at that moment.

Selecting the right hand side of the box with the fork or shock in it also lets us choose between speed and/or altitude so we can compare and contrast all of this information. Looking at the graph in the middle of the screen we can pinch or zoom on any particular point on it relative to the route map and then select that part of the ride to show the data relevant to the two sets of info we want to compare at that point on the route which are, by defect, the behaviour of the fork against that of the shock.

Likewise by selecting any one point along your ride as shown on the map you will get information regarding speed, milestone/kilometre point, both fork and shock travel at that precise point and so on for any given point along the route travelled.

4.5.6 Jumps and bottoming out your suspension during the ride

From either the **"Summary"** or **"Stats"** tabs relative to the ride we're interested in, we can enlarge the map at any moment or click on the bottom right of the map to go into full-screen mode and thus see more clearly the track on the map (shown in blue) with the start point (grey circle) and end point (blue waymark point) clearly marked.

Selecting any point of the route on the graph will show you exactly where you were on the map by way of a black dot, along with the aforementioned data.

If you've done any jumps during the ride you'll see them as characteristic **grey icons which look like wings**. Clicking on any particular wing will give you all of the data about that jump: The speed you were going when you took off, at which point of the route you were at (in miles or kilometres), the max travel used by the fork, the max travel used by the shock, the time you were airborne and the overall length of the jump. If you bottomed out front or rear you'll see a red icon to let you know. Clicking on the red icon will open a window with all the data about the jump at the point you bottomed out.

4.5.7 Editing your ride data

In the **"Summary"** of the activity, at the top right of the screen you'll see a pencil icon which gives you the option to edit the name of the route if you want, or edit the route itself by cutting off the beginning or the end and then pressing **"Save changes"**. A few seconds later the new shorter route will appear with the data modified to show the new total distance, average speed etc. (Please note: You cannot remove a section from the middle of the ride, only the beginning or the end).

4.5.8 Connecting to Strava

Also to be found at the top right of the **"Summary"** screen is the *Strava* logo. Clicking on it gives you the option to add some text (if you want to) before pressing **"Share by Strava"** to upload your ride to the *Strava* app. The first time you do this you'll be asked to input your *Strava* account details as well as your password. *Strava* will then ask you to **"accept"** and once done you'll have the ride available on *Strava* as well as *myMondraker*.

4.5.9 The www.mymondraker.com webpage

myMondraker, as well as the smartphone app, has its own webpage at www.mymondraker.com

where you'll find all the same info as on your phone, but taking advantage of the far larger screen of your PC. As mentioned previously, clicking on the **"Rides"** tab will give you a summary of all your rides, including all the graphs and comparative stats. Selecting the **"See more details"** tab within the **"Stats"** screen, you'll enjoy increased accuracy of the recorded data and you'll be able to compare and contrast the fork, shock, distance and altitude graphs two by two simultaneously.

Likewise, from the left hand column you can access your bike or other models of Mondraker bikes, you have direct access to the www.mondraker.com web page and access to your account where all of your data is stored as well as a daily, weekly and yearly summary of all your MIND rides.

5. SAFETY WARNINGS



Attention: Please make sure you read the following indications and warnings about health and safety. Any reference to *"device"* can be taken to mean one or more elements of the MIND system and/or its accessories such as but not limited to chargers, cables, etc.



Attention: Failure to follow the indications and warnings related to the safe use of the MIND system and its devices could result in injury, wounding or even death.

5.1 Electrical safety

- Do not use device if it or its connectors are damaged.
- Damaged connectors could result in electrical shocks.
- Do not touch the device with your hands or body when wet as this could result in electrical shock.
- Handle all electrical connections with care as improper use could start a fire.
- Do not bend, stretch or pull the cables and/or their connectors as this could cause damage, an electrical shock or a fire.
- Never use the device with any cable or charger not supplied by MONDRAKER.
- Do not use the charger or cables with any device other than MIND.
- Do not use extension leads in conjunction with the charger.
- Do not connect the device to the electricity supply outdoors or during a storm.
- Do not use the device in environments with high levels of humidity.
- Do not disassemble or open the device. This will void your warranty and could cause damage to the product or cause serious injury or even death.
- Do not spray the device with water as this could cause damage or reduce its lifespan.
- Do not handle the batteries as this could damage them, and/or cause harm to the user leading to serious injury or even death.
- Do not dispose of the device in fire nor expose it to direct sources of heat.
- Do not expose the device to extremes of heat or cold.
- Do not puncture, crush or deform the device. This could lead to an explosion and harm the user leading to serious injury or even death.
- If the device overheats, disconnect immediately or it could catch fire causing damage and harm to the user which could lead to serious injury or even death.
- If the device is damaged, emits fumes, vapours, liquids, excessive heat or any other anomaly, stop using it immediately and get in touch with MONDRAKER. Do not reuse the device until it has been checked by a qualified technician.

- Only connect the chargers to certified electrical installations.
- Do not submerge the device in water or any other fluid as the batteries could become wet and cause an explosion or fire, causing harm to the user leading to serious injury or even death.

5.2 Personal safety

- Keep the device out of the reach of children. It contains parts which could cause physical harm, asphyxia and even death.
- Keep the device away from foodstuffs, kitchen utensils or skincare products as it contains toxic substances that could leak.
- Keep the device away from users with a pacemaker, other medical devices and/or healthcare products as it could cause them to malfunction causing serious personal harm or even death.
- Do not use the device for anything other than its intended use. Do not bite or suck the components nor the connectors as this could cause harm to the user leading to serious injury or even death.
- Do not manipulate the internal components of the device as this could cause serious electrical shock, or cause the device to emit vapours or toxic fluids.

5.3 Environmental considerations and interaction with other devices

- Keep the device away from other electrical and electronic devices, antennas, magnets or any source of electromagnetic interference which could cause the operation, reliability of lifespan of the device to be affected. Likewise this device could interfere with the other aforementioned equipment negatively.
- Do not throw this device away. It must be returned to an official MONDRAKER dealer for correct disposal and recycling of its components.
- Make sure the batteries are discharged before loading the device into any type of aircraft. Taking charged batteries on board could infringe on local, national or international aviation legislation and could interfere with the aircraft's instruments.
- The device contains batteries which could explode or start a fire under certain circumstances. Before transporting it make sure that it complies with the laws and regulations regarding the safety of the driver.
- The device could affect the operation of hearing-aids and other medical or wellbeing devices.
- Do not use the device in environments at risk of fire, explosion or inflammable materials. This could cause an accident, and as a result cause harm to the user leading to serious injury or even death.
- The USB ports and plugs of MIND devices are not compatible with other devices. If they are connected to non-official chargers, PCs, smartphones or any other type of electrical appliance they could cause irreparable damage to the equipment and/or short circuits which could lead to a fire or an explosion.

6. RECOMMENDATIONS FOR USE

Calibrate your suspension perfectly, analyse its behaviour, and record the most important data regarding your rides.

myMondraker lets you connect your Mondraker bike's MIND system to your smartphone and set up your suspension sag perfectly and adapt your bike to your riding style and rider characteristics.

What's more you can record your outings with GPS tracking and monitor the most important data regarding your ride without having to take your phone with you.

Even if your Mondraker bike doesn't have the MIND system installed, you can still take advantage of the *myMondraker* app to access all the info about your bike, connect directly to your Mondraker store, manage your guarantee plus other functions as well as accessing all the latest news about the Mondraker Universe.

6.1 Suspension set up and making the most of your Mondraker with MIND

Personalize your Mondraker's suspension sag in two simple steps. Set your suspension up according to your weight and riding style and take full advantage of your bike. Whatever your fancy, XC, marathon, jumps or downhill, you'll always have your suspension set up perfectly to get the best out of you as a rider.

6.2 Record your rides and measure your progress

Get connected and record your rides automatically or manually, without having to pack your phone thanks to the on-board GPS integrated into the MIND system on your Mondraker bike.

Consult the key parameters of your suspension's behaviour: Jumps, bottom-outs and suspension travel at any point on your ride. What's more, you'll have all the stats of your times, speed and everything else that can help you to get to know yourself better and improve as a rider. Share your progress thanks to links to *Facebook* and *Strava*.

6.3 Manage your guarantee

With *myMondraker* you can see all the characteristics of your bike, manage any occurrences or activate the anti-theft alarm. Monitor everything to do with your Mondraker bike and get up to date info on bikes and the latest news from our teams.

6.4 Enjoy all the features of the app exclusive to Mondraker riders

- Bluetooth linked to your bike's MIND system for the transfer of data, setup and ride information.
- Guided setup and sag check for both front and rear suspension according to your weight and/or riding style on Mondraker bikes equipped with MIND.
- Record your rides on Mondraker bikes equipped with MIND without needing to take your phone with you on your ride.
- Analyse your rides thanks to data and graphs showing the number of jumps, bottom-outs front and back, route taken shown on a map, distance, overall time, altitude and average speed on bikes equipped with MIND.
- Stats showing time, speeds, jumps etc. of your rides on bikes equipped with MIND.
- Connected to Strava and Facebook to share your rides.
- Info on all your Mondraker's characteristics.
- Direct line to our Technical Service Department for occurrences and guarantee claims.
- All the latest news and information about Mondraker.

7. FAQs

How do I add a bike?

You can have multiple bikes linked to your account.

To add a new bike, go to **"Bikes"** and click on the **"Add bike"** option. You have three ways to do it:

- Add via serial number.
- Add by choosing your bike model from the catalogue.

For bikes with MIND, you can find both the Bluetooth name and password as well as the serial number on a QR code attached to your bike or in the owner's manual.

How do I connect to the bike?

Go to the **"Bicycles"** section, select the bike you want to connect to and press the **"Connect"** or the Bluetooth icon. You must have the Bluetooth on your phone switched on and be near the bike. Your phone will display a list of nearby devices available that you can connect to via Bluetooth; select the one with MIND (its name

is usually *MIND_* followed by six digits). The first time you log in you will be asked for a password, which you can find in the QR code that is attached to the bike or in the owner's manual.

How do I transfer a bike to another user?

Each bike is linked to just one user. If you want to transfer a bike that is linked to your account to someone else's account, you will first have to remove that bike from yours.

To do this:

1. From the **"Bikes"** section click on the bike you want to **"unlink"**.
2. Click on: **"Delete bike"**.
3. When you are asked if you are sure you want to delete it, confirm your action by pressing the **"Delete"** button.

After this, your bike will be deleted and will be free for another user to add to their account.

I can't add a bike because it appears to be linked to another user

Each bike is linked to just one user. Therefore, before adding a bike to your *myMondraker* account, it must appear as *"free"*; that is, unlinked from any previous user's account.

If you want to add a bike to your account which is already linked to another user's account, go to **"Bicycles"** choose the **"Add bike"** option, select the bike you want to link to your account, and when you see the message saying that the bike is linked to another user, select the **"Request transfer"** option. This way, the person currently linked to the bike will get a notification to confirm and approve the transfer.

Once this is done, you will be able to link the bike to your app.

I've received a request to transfer my bike to another user

If you get a notification requesting a transfer it is because another user wants to link a bike (that you currently have linked to your *myMondraker* account) to their account. If you confirm the transfer, the bike will disappear from your account and will be added to the new owner's account. Please note that any activities left unsynchronized will remain visible to the new user.

I'm having trouble connecting to the bike via Bluetooth

If you do not see *MIND* among the devices available for Bluetooth connection, it may be due to the following:

- You're too far away from the bike: Try to get closer to improve the signal.
- *MIND* is turned off: check that the device is turned on. If not, it may be out of battery: please recharge it first.
- It prompts you for a password: the first time you connect to the bike, you will be prompted for a password. You can find it in the QR code attached to the bike or in the owner's manual.

How do I adjust the sag?

With the sag setting you can customise the suspension settings of both front and rear suspension if the bike has both. The adjustment is based on the bike model, your own weight and your riding style. This functionality is only available for bikes with *MIND*.

To adjust the sag, go to **"Bikes"**, select the bike you want to set up, connect your bike via Bluetooth and click on the **"Set sag"** button.

You will then see the steps you have to follow: you will be asked to input your riding weight and choose between three riding modes: *Comfort*, *Standard* or *Racing* and, depending on the data you input, the system will tell you which pressure to apply and the settings for the other parameters. To increase or reduce pressure as indicated, use a shock pump.

Once the changes have been made, it will tell you to get on the bike. This is best done while wearing the equipment you usually wear for your rides: helmet, shoes, hydration pack, etc. so that the weight you're setting the suspension up for is accurate. Sit on the bike and let your weight drop softly on the saddle and pedals.

Once on the bike, click on **"Check"**. If the setting is correct, you will see the **"Correct Setting"** message. In the event that the parameters are not correct, an error message will tell you if you need to increase pressure or remove pressure from your rear shock or your front fork.

When you check these settings, the LED lights on the bike's device will light up as follows:

- **green lights:** indicate a correct setting.
- **red lights:** indicate pressure is too high, you need to reduce air pressure.
- **white lights:** indicate pressure is too low, you need to increase air pressure.

Once the changes have been made to the corresponding front or back suspension, perform the verification process again.

If you have already set up the sag before, you will see the **"Check sag"** button. To check the settings, press the button, get on the bike and hit **"Check setting"**. You will also be shown the **"Correct setting"** message, or by how much the pressure will need to be changed.

How do I recalibrate the bike again?

The bike is calibrated at the factory so it is only necessary to recalibrate it if the device sensor gets misaligned with the magnet integrated on the bike. This can happen due to a change of position of the device (after disassembling and reassembling the pieces), the device receiving a significant shock or other similar reasons.

To complete the calibration on bikes with MIND, go to the **"Bikes"** section, select the bike you want to recalibrate, then connect it via Bluetooth and select the **"Recalibrate shock"** option. From there you will be shown the following steps:

- Deflate the shock: remove all air pressure from the rear shock by opening its valve.
- Get on the bike to ensure that the shock bottoms out and empties itself completely then press the **"Done"** button and get off the bike.
- Pump up the shock absorber: do it with a shock pump fitted with a manometer (pressure gauge), increasing the pressure to the recommended pressure for your bike model. Once the right pressure is reached, press the **"Done"** button.

Press **"Check sag"** to see if the calibration is correct. You will have to get on the bike and hit **"Check Setting"**. You will see the "correct setting" or "error" message, so the system will tell you whether you need to further increase or decrease the air pressure.

How do I change the units of measure?

To change the units of distance or weight, go to the **"Account"** section and then to **"Account settings"**. There you can change from kilometres to miles and from kilograms to pounds or vice versa.

How do I request technical support?

If you need to request a repair or report an issue, go to the **"Bikes"** section, select the bike the request is about, and select: **"Request Support"** shown in the Mondraker store that you've previously associated with your account. If you want to change your store, you can edit it from that same screen.

You will then see a form to select whether you require a warranty or repair, select the type of incident and upload pictures of both the incident, the bike, and the invoice or proof of purchase of the bike. You also have the option to include a message.

Once you click on **"Send request"** your request will be managed by Mondraker and forwarded to the store you have associated with your account.

How do I activate or deactivate the alarm?

To activate or deactivate the alarm (on MIND-equipped bikes), go to the **"Bikes"** section, select the bike and connect to it via Bluetooth. From that screen, select the option to activate or deactivate the alarm.

Once the alarm is activated, if the bike moves you will receive a warning notification in *myMondraker*. Don't forget to deactivate it when you want to use the bike again.

How do I send the bike's recorded activity to my user account (sync activities)?

If your bike is equipped with MIND, *myMondraker* offers you the option to sync recordings from your bike to your phone or from your phone to the cloud.

You can see if you have activities to be synced from the icon on the top right of the app, or from the **"Activities"** section whenever you are connected to the bike (from the **"Bikes"** section, you select the bike and connect to it via Bluetooth).

Select the recordings to synchronize or delete. Once synchronized, they will appear on the activities list with all the available information.

How can I see the recorded ride information and edit it?

The **"Rides"** section shows all the activities synchronized from MIND to your user account. From the top box you can search by entering the name or date (in one of the following formats: 17/10/2025, 2025/10/17, 17-10-2025 or 2025-10-17).

On each activity, you will be able to see information such as the route map, time, distance, number of jumps etc. You can edit this from the icon at the top right of the screen if you want to change the name of the ride or remove any part of it. You can only delete the start or the end sections of the ride (such as the departure from or finish at the garage) but not parts recorded in the middle. When you delete a part of the ride the values will be recalculated and the graphs/stats will change accordingly.

How do I share my ride in Strava?

To share your ride (synced from MIND) on *Strava*, first sync *myMondraker* with your *Strava* account from the **"Account"** section, then **"Linked Accounts"** and **"Link with Strava"**.

Once the accounts are linked, you can access the ride you want to share from the **"Rides"** section and share using the icon at the top right of the screen.

How do I change the notification settings?

From the **"Account"** section, go to **"Settings"**: you can choose to **"Allow Notifications"**. If you do so, you can select to receive all notifications or only those related to **"Customer Support"**, **"Bike Settings"** or **"Mondraker Information"**.

If you can't see *myMondraker* notifications it may be due to your phone's notification settings (rather than the app's). To change this, go to your phone's **"Settings"** and modify **"myMondraker's notification options/permissions"**.

How can I access my bike's owner's manuals?

Access your bike from the **"Bikes"** section, and select the **"More information"** option: There you will see all the technical specs for the model of your bike and you can download the appropriate manuals if required.

How can I change the language or country settings in myMondraker?

From the **"Account"** section, go to **"Language"**: There you can change to your preferred language and country.

Please note that changing the app's language may also change the content regarding Mondraker events or the available promotions you receive.

How do I contact Mondraker?

From the **"Account"** section go to **"Contact"**: there you can fill out an enquiry form that will be sent directly to Mondraker.

How do I change the Mondraker dealer that is linked to my bike?

Log in to the **"Bikes"** section, and select the bike you wish to associate with a different Mondraker dealer. You can also do this from the **"Account"** section. Next to the name of the dealer you will see an **"Edit"** icon. This will take you to a list of dealers, ranked by distance (if you allow *myMondraker* to access your location) or by entering a post code. Once you find your dealer, press the **"Link"** button and it will update both your bike's file and your account.

How can I access the stats?

Access your global stats through either the **"Rides"** section or the **"Account"** section. You will be able to see information about your weekly/yearly average or the overall total from when you started recording your rides on MIND.

MIND device on your bike does not respond correctly or you cannot connect to the bike?

Along with each MIND a *"Master Key"* is included with which we can reset the system solving any connectivity issues that may happen. Simply insert the Master Key provided into the charging port of both the front and rear device, wait 5 seconds, remove it, wait 30 seconds for the entire system to reboot and reconnect. It's that simple. It is also important that you do not lose this Master Key, and that you visit your Mondraker dealer in case you have any trouble with your MIND-equipped bike.



MANUEL DE L'UTILISATEUR

IMPORTANT :

Ce manuel contient des informations relatives à l'utilisation, l'assemblée et la sécurité du système MIND de Mondraker. Veuillez le lire attentivement avant d'utiliser MIND pour la première fois, et consultez les informations qu'il contient en cas de problèmes ou de doutes.

Si après avoir lu attentivement la manuel vous avez encore des questions ou si vous estimez ne pas avoir trouvé la réponse, n'hésitez pas à contacter votre revendeur Mondraker le plus proche.

INTRODUCTION :

Merci de faire confiance à Mondraker. Mondraker, marque innovante et à la pointe de la technologie, met tout en œuvre pour améliorer constamment l'expérience et les compétences de ses clients. MIND est a été créé pour répondre directement à ce principe. Afin de proposer des vélos ultra performants et la meilleure expérience possible à vélo, Mondraker a développé un système électronique de haute technologie et dernière génération unique : le système MIND. Associé à l'application myMondraker vous permet de régler votre suspension pour répondre parfaitement à votre style de pilotage, et d'analyser les données pertinentes après votre sortie.

Ce manuel vous montrera en détail comment fonctionne MIND et comment bénéficier de tout son potentiel.

SOMMAIRE

1. Composants du système MIND

2. Informations générales sur MIND

2.1 Informations fournies par MIND

3. Instructions de réglage

3.1 Entretien

4. Mode d'emploi

4.1 L'application *myMondraker*

4.2 Connexion de *myMondraker* à MIND

4.3 Réglage de la suspension

4.3.1 Réglage du type de pilotage : Confort / Standard / Course

4.4 Voyants LED

4.5 Enregistrement de votre sortie

4.5.1 Démarrage de votre sortie

4.5.2 Mise en pause et fin de votre sortie

4.5.3 Synchronisation de votre sortie

4.5.4 Synthèse de votre sortie

4.5.5 Statistiques de votre sortie

4.5.6 Sauts et talonnement de votre suspension lors de la sortie

4.5.7 Modification des données de votre sortie

4.5.8 Connexion à *Strava*

4.5.9 La page Web www.mymondraker.com

5. Avertissements de sécurité

5.1 Sécurité électrique

5.2 Sécurité personnelle

5.3 Environnement et interactions avec d'autres appareils

6. Recommandations d'usage

6.1 Réglage de la suspension et obtenir tout le potentiel de votre Mondraker

6.2 Enregistrement de vos sorties et mesure de vos progrès

6.3 Gestion de la garantie et activation des mesures anti-vol

6.4 Toutes les fonctionnalités de l'application exclusive aux cyclistes Mondraker

7. FAQ

COMPOSANTS DU SYSTÈME MIND

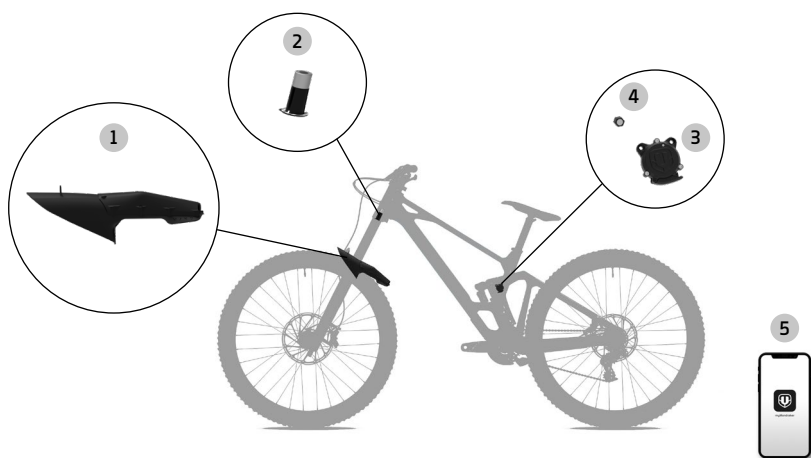

- 1 Capteur de fourche
- 2 Aimant de fourche
- 3 Capteur de biellette
- 4 Aimant de biellette
- 5 L'application *myMondraker*

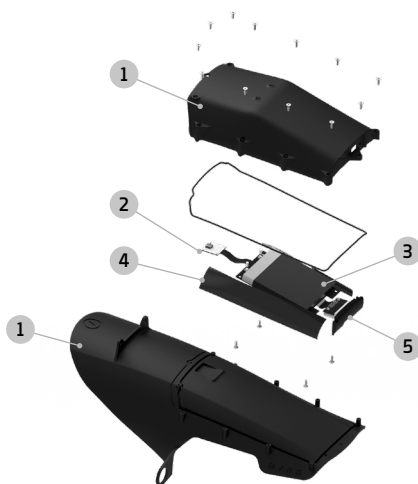

- 1 Boîtier du capteur de fourche
- 2 Circuit imprimé du capteur de fourche
- 3 Batterie du capteur de fourche
- 4 Antenne
- 5 Cache du porte de charge USB-C

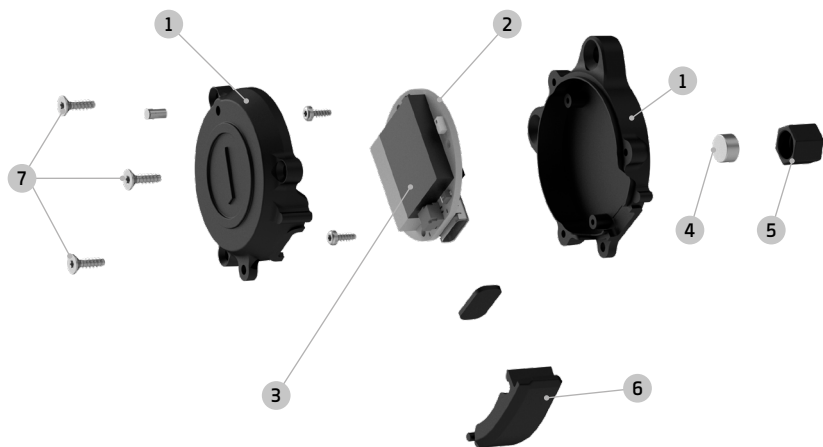

- 1 Boîtier du capteur de biellette
- 2 Circuit imprimé du capteur de biellette
- 3 Batterie du capteur de biellette
- 4 Aimant du capteur de biellette
- 5 Boîtier de l'aimant de biellette
- 6 Cache du porte de charge
- 7 Vis T20

2. INFORMATIONS GÉNÉRALES SUR MIND

MIND est conçu et programmé pour fonctionner exclusivement sur le modèle prévu. Il ne fonctionnera pas sur un autre modèle de Mondraker, ni sur des vélos d'une autre marque. En essayant d'utiliser le système MIND sur un autre vélo que celui pour lequel il a été conçu, vous obtiendriez des données de réglage erronées, ainsi que de fausses lectures de suspension lors de votre sortie.

MIND est conçu pour être utilisé par tous les cyclistes, quels qu'ils soient, et quelle que soit leur connaissance technique des suspensions ou des composants électroniques. L'application *myMondraker* vous expliquera en détail tout ce dont vous avez besoin de savoir, avec des illustrations et des textes clairs.

Lorsque vous procédez au réglage de la suspension ou lorsque vous roulez, évitez que les capteurs soient à proximité d'une source magnétique, les données recueillies par MIND seraient erronées.

MIND enregistre 100 lectures par seconde, mais le système traite et filtre ses données pour n'afficher que celles qui sont utiles et traitables par l'utilisateur final.

MIND possède un module GPS intégré, entièrement indépendant de celui de votre smartphone. Par conséquent, aucune donnée ne sera transmise entre le système MIND et votre téléphone lors de votre sortie.

Les cartes disponibles dans l'application *myMondraker* sont la propriété d' *OpenStreetmap*.

2.1 Informations fournies par MIND

MIND associé à l'application *myMondraker* vous permet d'obtenir les données suivantes :

- Le bon réglage de SAG.
- Le réglage de la suspension adapté à votre style de pilotage ou à vos préférences.
- La vérification facile et rapide du réglage de SAG pour les suspensions avant et arrière.
- La vitesse moyenne.
- La distance parcourue.
- La durée de la sortie.
- Le dénivelé total.
- Suivez votre parcours sur la carte avec une vue satellite.
- Enregistrez le nombre de sauts effectués lors de votre sortie.
- Localisez vos sauts sur la carte.
- La vitesse à laquelle vous rouliez lors de votre saut.
- La longueur du saut.
- La durée totale passée dans les airs pour chaque saut.
- Le débattement des suspensions avant et arrière lorsque vous atterrissez.
- L'enregistrement du nombre de fois où votre suspension a talonné pendant la sortie.
- Le débattement maximal de la fourche lors de votre sortie.
- Le débattement maximal de l'amortisseur lors de votre sortie.
- Le débattement de suspension à un moment donné de votre sortie.
- Le graphique illustrant le débattement de la fourche sur toute la durée de votre sortie.
- Le graphique illustrant le débattement de l'amortisseur sur toute la durée de votre sortie.
- Le graphique illustrant la vitesse sur toute la durée de votre sortie.
- Le graphique illustrant l'altitude sur toute la durée de votre sortie.
- Partagez votre sortie sur *Strava*.
- Des résumés hebdomadaires, mensuelles ou généraux de vos sorties.
- L'enregistrement de votre garantie.

3. INSTRUCTIONS DE RÉGLAGE

INSTALLATION DISPOSITIF AVANT MIND SUMMUM

Outils nécessaires pour l'installation:

- Clé à douille plate de 13 mm ou clé fixe de 13 mm.
- Clé à cliquet (en cas d'utilisation de clé à douille de 13 mm)
- Clé à six pans de 2 mm.
- Clé à six pans de 2,5 mm.
- Poinçon ou crochet extracteur de joints toriques
- Clé dynamométrique





Attention: Avant d'installer le dispositif Mind avant sur la fourche Fox 40, ajustez la distance indiquée sur l'image ci-jointe. Cette distance doit être de 132 mm pour assurer le bon fonctionnement du dispositif et éviter d'éventuelles blessures du cycliste pendant son utilisation.

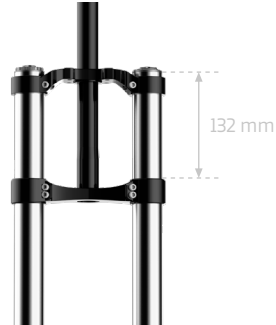

Si vous avez acheté le modèle Mondraker Summum avec MIND, l'aimant avant sera installé sur la fourche et ne nécessitera aucun réglage initial.

Dans le cas d'un dispositif After Market, vous trouverez l'aimant frontal à l'intérieur d'un tube en aluminium (pour protéger l'aimant) qui doit être installé à l'intérieur du tube de fourche, comme le montrent les photos ci-dessous:



Attention: Soyez prudent lorsque vous manipulez cet aimant, car il a une grande puissance magnétique et peut causer des dommages s'il n'est pas manipulé correctement.

Nettoyez la base du tube de fourche avec de l'alcool, à l'endroit où l'autocollant sera placé. Retirez le film protecteur de l'adhésif rouge 3M et insérez-le fermement dans le tube de fourche. Appuyez légèrement avec votre main pendant quelques secondes et cela devrait suffire.

MONTAGE DISPOSITIF AVANT

ÉTAPE 1

Placez l'avant de la fourche vers le bas, sur une surface propre où vous pouvez l'appuyer facilement et sans l'endommager. Appuyez légèrement sur les purgeurs d'air pour extraire tout l'air intérieur. Avec la clé à douille plate de 13 mm ou avec la clé fixe de 13 mm, dévissez dans le sens antihoraire les deux purgeurs d'air qui se trouvent sur les bouteilles de la fourche.

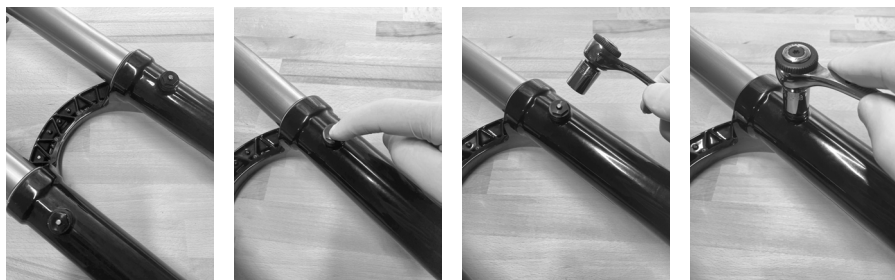

ÉTAPE 2

Retirez le séparateur en plastique qui se trouve sur le purgeur, à l'aide du poinçon ou d'un crochet pour joint torique.

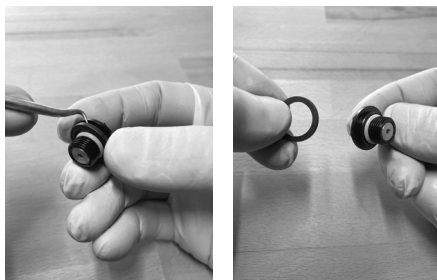

ÉTAPE 3

Posez la partie supérieure de la fourche sur une boîte en carton, de manière la surélever.



Étape 3 : Alignez le dispositif MIND de sorte que les trous les plus grands coïncident avec les trous des purgeurs. Placez le pont de la fourche sur le dispositif MIND et serrez les deux vis dans le sens horaire à un couple de serrage de 5,0 Nm à l'aide de la clé dynamométrique.

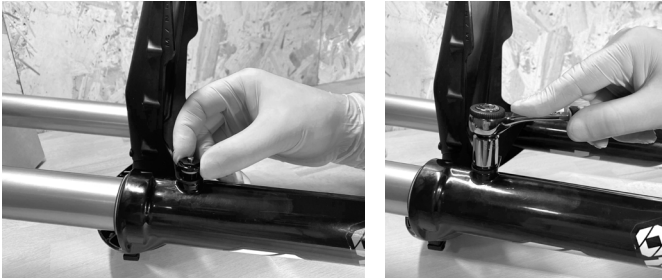

ÉTAPE 4

Vissez les petites vis à travers le dispositif MIND (fournies avec le dispositif avant) sur le pont de la fourche. Serrez les deux vis dans le sens horaire à un couple de 0,5 Nm à l'aide de la clé hexagonale de 2,5 mm.

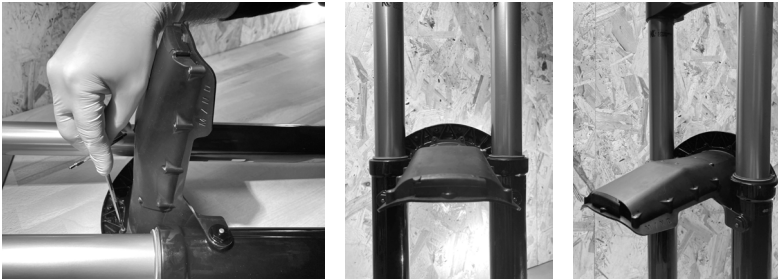

MONTAGE DISPOSITIF ARRIÈRE

Si vous avez acheté le vélo complet Mondraker Summum Carbon, le dispositif arrière est installé sur la bielle du modèle Summum, il ne nécessitera donc aucune manipulation.

Si vous avez acheté le dispositif After Market, veuillez prêter attention aux instructions suivantes

ÉTAPE 1

Placer l'aimant à l'intérieur du boulon gauche de l'attelage supérieur. Laissez-le en place, ne le collez pas et ne le forcez pas.



ÉTAPE 2

Placer les vis à tête fraisée sur le support arrière, et les rondelles EN ARRIÈRE du dispositif (Attention : les rondelles se trouvent entre le dispositif et la liaison carbone).

Serrer les vis à l'aide d'une clé hexagonale de 2 mm au couple de 1,5 Nm, en s'assurant que l'aimant du capteur arrière a été prépositionné.

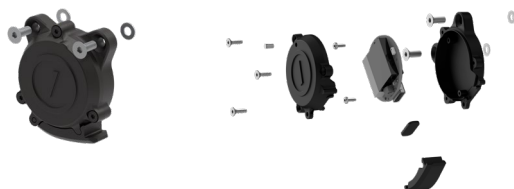

3.1 Entretien

MIND ne requiert aucun entretien. Seule la charge des batteries est nécessaire lorsque l'indicateur du niveau de charge de la batterie le précise.

4. MODE D'EMPLOI

4.1 L'application *myMondraker*

Ouvrez l'application *myMondraker* sur votre smartphone puis connectez-vous à l'aide de votre adresse e-mail et votre mot de passe.

4.2 Connexion de *myMondraker* à MIND

Il est désormais temps de connecter votre nouveau vélo Mondraker équipé du système MIND à l'application *myMondraker*. Trouvez votre vélo en cliquant sur « **Add by serial number** » (Ajouter par numéro de série) ou en choisissant votre modèle parmi la liste (avec photos) de l'application. Après avoir sélectionné votre vélo et cliqué dessus pour le lier à votre téléphone, vous devrez saisir le mot de passe qui vous a été communiqué avec votre dispositif MIND. Une fois connecté et lié, il vous sera proposé de choisir le réglage de votre suspension ou de rouler.

4.3 Réglage de la suspension

MIND vous permet de régler facilement vos suspensions avant et arrière, en ajustant la pression de l'air et/ou le réglage de compression et du rebond de la suspension avant et de la suspension arrière, en fonction de votre poids et de vos préférences de pilotage. Assurez-vous de porter votre tenue de vélo, votre casque et vos chaussures (et votre sac d'hydratation, si vous avez l'habitude d'en utiliser un) avant de monter sur le vélo pour le réglage.

4.3.1 Réglage du type de pilotage : Confort / Standard / Course

Dans l'application, appuyez sur « **Adjust sag** » (Régler le SAG), saisissez votre poids en kilos ou en livres, puis choisissez le profil d'utilisateur qui reflète le mieux votre type de conduite :

« **Comfort** » (Confort), si vous aimez une suspension souple et flexible.

« **Standard** », qui est le réglage qui convient à la majorité des cyclistes.

« **Racing** » (Course), si vous préférez une suspension plus ferme à l'avant et à l'arrière.

La précontrainte de votre amortisseur ou la pression d'air restante est réglée à l'aide d'une pompe pour amortisseur.

Le réglage de la compression et du rebond sont réglés à partir de la position complètement fermée (dans le sens horaire), ce qui correspond à la compression la plus dure et au rebond le plus lent. Les réglages à effectuer sont comptés en nombre de « clics » à partir du point de départ (sens antihoraire).

La fourche doit être réglée exactement de la même manière : la pression de l'air pour la précontrainte, les « clics » de la compression et du rebond dans le sens antihoraire à partir de la position complètement fermée de l'amortisseur.

Reportez-vous aux animations de l'application mobile, elles vous indiqueront précisément comment procéder.

Montez sur votre vélo, et demandez à une personne de vous aider à garder l'équilibre, posez vos pieds sur les pédales, tenez le cintre comme si vous rouliez, puis adoptez la position dans laquelle vous seriez si vous rouliez sur une section ludique d'un trail. Sans changer votre position, demandez à la personne à côté de vous d'appuyer sur « **check setting** » (Vérifier le réglage) qui est affiché sur votre écran.

IMPORTANT Ne bloquez pas les deux freins durant cette procédure, vous obtiendriez de mauvaises mesures. Bloquez uniquement le frein avant **OU** le frein arrière, mais **PAS** les deux.

4.4 Voyants LED

L'application *myMondraker* vous indiquera si les pressions d'air de la fourche et de l'amortisseur sont correctes ou si vous devez ajouter de l'air ou en libérer afin d'atteindre le réglage parfait pour votre poids et votre style de conduite. Vous pouvez le faire vous-même en vérifiant les voyants LED du dispositif MIND, fixé au fourreau de fourche. Si le voyant est rouge, cela signifie que la pression est trop élevée et, au contraire, si le voyant est blanc, la pression est trop faible. Après avoir terminé les ajustements de pression suggérés par l'application *myMondraker*, vous devez répéter la procédure de réglage de SAG pour vérifier que la bonne pression a été atteinte. Si vous le souhaitez, vous pouvez abandonner cette procédure pour y revenir plus tard, car il n'est pas indispensable de le faire avant votre première sortie.

4.5 Enregistrement de votre sortie

En bas, au centre de l'écran, vous pouvez démarrer une nouvelle sortie. Si vous appuyez sur le cercle blanc, l'écran « **start your ride** » (démarrer ma sortie) s'affichera avec en son centre un minuteur et une icône blanche en-dessous. Si vous appuyez sur cette dernière, le système MIND se mettra alors en marche.

4.5.1 Démarrage de votre sortie

En bas, au centre de l'écran, vous verrez l'icône pour démarrer une nouvelle sortie. Si vous appuyez dessus, vous serez dirigé(e) vers un écran qui affichera en son centre un minuteur et une icône blanche en-dessous. Si vous appuyez sur cette dernière, le système MIND se mettra alors en marche. Après avoir appuyé sur l'icône, vous devrez attendre quelques secondes, le temps que la connexion GPS soit établie, et que les voyants du dispositif MIND, installé sur la fourche, s'allument au vert. À partir de ce moment-là, le chronomètre se lance.

4.5.2 Mise en pause et fin de votre sortie

Vous pouvez mettre en pause votre sortie manuellement, à tout moment, à partir de l'application mobile. Pour cela, il vous suffit d'appuyer sur l'icône de gauche, sous le minuteur. La procédure est très simple et intuitive. Appuyez brièvement pour mettre la sortie en pause ou appuyez plus longuement sur l'icône, jusqu'à ce que ce cercle rouge devient un rond rouge, pour terminer votre sortie. Ensuite, vient le moment de synchroniser les données enregistrées dans le système MIND avec l'application mobile *myMondraker*.

Si vous n'avez pas emmené votre téléphone lors de votre sortie ou si l'application s'est déconnectée de MIND pour une raison quelconque, l'application vous demandera de connecter votre vélo par Bluetooth lorsque cela sera possible. Une fois MIND lié à l'application *myMondraker*, vous pourrez voir la durée totale de la sortie, que vous pourrez arrêter, et ainsi terminer la sortie.

4.5.3 Synchronisation de votre sortie

Pour synchroniser vos activités entre MIND et l'application *myMondraker*, votre vélo doit être dans un rayon couvert par le Bluetooth du téléphone (10 m max.). Une fois le vélo synchronisé avec l'application *myMondraker*, vous pourrez voir toutes vos sorties, classées par ordre chronologique, en appuyant sur l'icône « **Ride** » (Aller rouler), en bas à gauche de l'écran.

La sortie la plus récente se situe en haut de la liste, et s'affiche avec la date et l'heure du départ. Si vous

appuyez sur l'icône « **Synch** » (Synchronisation) à droite de l'écran, vous serez dirigé(e) vers l'écran suivant, où vous pourrez donner un nom à la sortie. Une fois terminé, appuyez sur l'icône « **Save** » (Enregistrer), ce qui lancera le chargement de l'activité vers le cloud ; une icône de progression apparaîtra. Il est important de ne pas quitter l'application lors de cette étape, ni de laisser l'écran se mettre en mode veille, afin de garantir le chargement de votre sortie. Lorsque le chargement est terminé, vous pouvez y accéder en appuyant sur l'icône « **Ride** » (Aller rouler), en bas à gauche de l'écran. Vous serez dirigé(e) vers la liste chronologique de vos sorties et, pour rappel, la plus récente sera en haut de la liste.

4.5.4 Synthèse de votre sortie

Appuyez sur l'icône « **Ride** » (sortie) pour afficher toutes vos sorties enregistrées par MIND, dans l'ordre chronologique. Il est possible d'accéder à chacune d'entre elles en la sélectionnant, soit à partir de la carte soit à partir de la liste. Cela vous permet de consulter l'ensemble des données d'une sortie en particulier.

En haut de l'écran, vous verrez l'icône correspond à votre vélo, avec son nom, la date de sortie, le nom que vous avez donné à la sortie et, en dessous, une synthèse de la distance totale parcourue, le dénivelé, la vitesse moyenne, le nombre de talonnements et de sauts que vous avez effectués durant la sortie. En bas de l'écran, vous verrez le débattement maximal de la fourche et de l'amortisseur.

4.5.5 Statistiques de votre sortie

L'application *myMandraker* offre une multitude de statistiques qui, entre autres, vous permettent d'avoir un aperçu des principales performances de votre vélo, notamment celles liées au fonctionnement de la fourche et de l'amortisseur. Il s'agit d'un des véritables points forts de MIND ; vous permettre de comparer directement comment fonctionne la fourche par rapport à l'amortisseur à un moment précis de la sortie.

Ces informations sont consultables sous la forme d'un graphique, ce qui permet d'illustrer la comparaison entre les performances de la suspension et le débattement de la fourche et de l'amortisseur à un moment précis de la sortie, ainsi que la comparaison entre la vitesse et l'altitude à ce moment-là.

Sélectionner la partie droite de la case avec la fourche ou l'amortisseur permet aussi de choisir entre la vitesse et/ou l'altitude pour comparer l'ensemble des informations. Pour le graphique, au centre de l'écran, il est possible de zoomer sur un point précis sur la carte du parcours et ensuite de sélectionner cette partie du parcours pour afficher les données relatives aux deux ensembles d'informations que nous voulons comparer à ce point du parcours et qui sont, par défaut, le comportement de la fourche par rapport à celui de l'amortisseur.

De même, en sélectionnant un point quelconque de votre sortie indiqué sur la carte, vous obtiendrez des informations concernant la vitesse, le point kilométrique, le débattement de la fourche et de l'amortisseur à ce point précis, pour tout point donné du parcours parcouru.

4.5.6 Sauts et talonnements de votre suspension lors de la sortie

À partir de l'onglet « **Summary** » (Synthèse) ou « **Stats** » (Statistiques) dans la sortie qui vous intéresse, il est possible d'agrandir la carte à tout moment ou de cliquer en bas à droite de la carte pour passer en mode Plein écran. Cela permet de voir de façon plus précise le tracé sur la carte (en bleu) avec le point de départ (cercle gris) et le point d'arrivée (point de repère bleu), clairement indiqués.

En sélectionnant un point du parcours, sur le graphique, vous verrez exactement votre position, qui sera illustré d'un point noir sur la carte, ainsi que les données susmentionnées.

Si vous avez effectué des sauts lors de votre sortie, vous les verrez sous forme d'**icônes grises ressemblant à des ailes**. Cliquez sur une aile en particulier pour accéder à toutes les informations en lien avec ce saut : La vitesse à laquelle vous avez décollé, à quel point du parcours vous étiez (en miles ou en kilomètres), le débattement maximal utilisé par la fourche, le débattement maximal utilisé par l'amortisseur, la durée pendant laquelle vous étiez dans les airs, et la longueur totale du saut. En cas de talonnement de la suspension avant ou arrière, une icône rouge vous l'indiquera. Cliquez sur l'icône rouge pour ouvrir une fenêtre regroupant l'ensemble des données en lien le saut que vous effectuez lors de ce talonnement.

4.5.7 Modification des données de votre sortie

Dans le « **Summary** » (Résumé) de l'activité, en haut à droite de l'écran, vous verrez l'icône d'un crayon qui vous permet de modifier le nom du parcours, si vous le souhaitez, ou de modifier le parcours en lui-même en supprimant le début ou la fin de ce dernier. Une fois la modification terminée, appuyez sur « **Save changes** » (Enregistrer les modifications). Après quelques secondes, le parcours raccourci apparaîtra avec les données modifiées : la nouvelle distance totale, la nouvelle vitesse moyenne, etc. (remarque : il est impossible de supprimer une portion en milieu de sortie, seul le début ou la fin peut être supprimé).

4.5.8 Connexion à Strava

En haut à droite de l'écran « **Summary** » (Résumé), vous verrez également le logo *Strava*. Si vous cliquez dessus, vous pourrez ajouter du texte (si vous le souhaitez) avant d'appuyer sur « **Share by Strava** » (Partager avec *Strava*) pour télécharger votre sortie sur l'application *Strava*. Lors de la première utilisation, il vous sera demandé de saisir votre identifiant *Strava* et votre mot de passe. *Strava* vous demandera ensuite d'« **accepter** ». Une fois confirmé, votre sortie sera disponible sur *Strava* et sur *myMondraker*.

4.5.9 La page Web www.mymondraker.com

myMondraker, ainsi que l'application mobile, a sa propre page Web : www.mymondraker.com où vous trouverez les mêmes informations que sur votre téléphone, mais en profitant de l'écran beaucoup plus grand de votre PC. Comme indiqué précédemment, en cliquant sur l'onglet « **Rides** » (Sorties), vous obtiendrez une synthèse de toutes vos sorties, avec des graphiques et de statistiques comparatives. Sélectionnez « **See more details** » (Voir plus de détails) dans le menu « **Stats** » (Statistiques) pour obtenir des informations plus précises sur les données enregistrées. Cela vous permettra de comparer deux par deux les graphiques de la fourche, de l'amortisseur, de la distance et d'altitude.

De même, à partir de la colonne de gauche, vous pouvez accéder à votre vélo ou à d'autres modèles Mondraker, vous aurez un accès direct à la page Web www.mondraker.com, et accéderez à votre compte contenant toutes les informations enregistrées ainsi qu'à une synthèse journalière, hebdomadaire ou annuelle de vos sorties MIND.

5. AVERTISSEMENTS DE SÉCURITÉ



Attention : Pour des raisons de santé et de sécurité, assurez-vous de lire les instructions et avertissement suivants. Tout référence au terme « *dispositif* » peut se rapporter à un ou plusieurs éléments du système MIND ou à ses accessoires, dont les chargeurs, les câbles, etc.



Attention : Le non-respect des instructions et avertissements permettant une utilisation sûre du système MIND et de ses dispositifs peut entraîner des blessures voire la mort.

5.1 Sécurité électrique

- N'utilisez pas le dispositif si un de ses connecteurs est endommagé.
- Des connecteurs endommagés peuvent entraîner des chocs électriques.
- Ne touchez pas le dispositif avec les mains ou une autre partie du corps dans des conditions humides, cela peut provoquer un choc électrique.
- Manipulez tous les raccordements électriques avec précaution ; une mauvaise utilisation peut provoquer un incendie.
- Ne pliez pas, n'étirez pas et ne tirez pas sur les câbles et/ou les connecteurs, cela risque de les endommager ou de provoquer un choc électrique ou un incendie.
- N'utilisez jamais le dispositif avec un câble ou un chargeur non fourni par MONDRAKER.
- N'utilisez pas le chargeur ou les câbles avec d'autres appareils que MIND.

- N'utilisez pas de rallonge avec le chargeur.
- Ne branchez rien à une alimentation électrique extérieure ou lors d'un orage.
- N'utilisez pas le dispositif dans des environnements à forte humidité.
- Ne démontez pas et n'ouvrez pas le dispositif. Cela annulerait la garantie et pourrait endommager le produit et causer des blessures graves voire mortelles.
- Ne vaporisez pas d'eau sur le dispositif, cela pourrait l'endommager ou réduire sa durée de vie.
- Ne manipulez pas les batteries, cela risquerait de les endommager et/ou de causer des blessures graves voire mortelles.
- Ne jetez pas le dispositif au feu, et ne l'exposez pas à une source directe de chaleur.
- N'exposez pas le dispositif à des températures extrêmement froides ou chaudes.
- Ne percez pas, n'écrasez pas et ne déformez pas le dispositif. Cela pourrait provoquer une explosion et causer des blessures graves voire mortelles.
- En cas de surchauffe du dispositif, débranchez-le immédiatement, sinon il existe un risque d'incendie qui pourrait endommager le produit ou causer des blessures graves voire mortelles.
- Si le dispositif est endommagé, émet de la fumée, des vapeurs, du liquide, une chaleur excessive ou présente toute situation anormale, arrêtez immédiatement de l'utiliser et contacter MONDRAKER. Ne réutilisez pas le dispositif avant qu'il n'ait été examiné par un technicien qualifié.
- Branchez les chargeurs uniquement sur des installations électriques conformes.
- N'immergez pas le dispositif dans l'eau ni aucun autre liquide, les batteries pourraient être mouillées, ce qui causerait une explosion ou un incendie et ainsi causer des blessures graves voire mortelles.

5.2 Sécurité personnelle

- Tenez le dispositif hors de portée des enfants. Il contient des pièces pouvant causer des blessures, une asphyxie voire la mort.
- Tenez le dispositif éloigné des denrées alimentaires, d'ustensiles de cuisine ou de produits de beauté, car il contient des substances toxiques pouvant fuir.
- Tenez le dispositif éloigné des personnes ayant un pacemaker, ou tout autre appareil ou dispositif médical, car il pourra entraîner un dysfonctionnement de ce dernier et par conséquent nuire gravement à la santé de la personne voire causer la mort.
- N'utilisez pas l'appareil pour un autre usage que celui prévu. Ne mordez pas ou ne sucez pas les composants ni les connecteurs, cela pourrait entraîner des blessures graves voire mortelles.
- Ne manipulez pas les composants internes du dispositif, cela pourrait entraîner un choc électrique ou provoquer l'émission de vapeurs ou de fluides toxiques.

5.3 Environnement et interactions avec d'autres appareils

- Tenez le dispositif éloigné de tout autre appareil électrique ou électronique, d'antennes, d'aimants ou de toute source d'interférence électromagnétique, ce qui peut nuire au fonctionnement du dispositif ou réduire la durée de vie de ce dernier. De même, ce dispositif peut créer des interférences avec les équipements susmentionnés.
- Ne jetez pas le dispositif. Il doit être retourné à un revendeur MONDRAKER agréé afin d'être correctement jeté et recyclé.
- Assurez-vous que les batteries sont déchargées avant d'embarquer le dispositif dans un avion. Transporter des batteries chargées peut constituer une violation de la réglementation aérienne locale, nationale ou internationale, et interférer avec les instruments de l'avion.
- Le dispositif est équipé de batteries pouvant exploser ou déclencher un incendie dans certaines circonstances. Avant de le transporter, assurez-vous d'être en conformité avec les lois et réglementations

concernant la sécurité du chauffeur.

- Le dispositif peut interférer avec le bon fonctionnement des appareils auditifs et autres appareils médicaux ou de bien-être.
- N'utilisez pas le dispositif dans des environnements représentant un risque d'incendie, d'explosion ou en présence de matières inflammables. Cela pourrait provoquer un accident et causer des blessures graves voire mortelles.
- Les ports USB et les prises des dispositifs MIND ne sont pas compatibles avec d'autres appareils. S'ils sont branchés à des chargeurs non officiels, à des PC, des smartphones ou tout autre type d'appareil électrique, cela risque d'endommager définitivement l'équipement et/ou créer des courts-circuits, pouvant causer un incendie ou une explosion.

6. RECOMMANDATIONS D'USAGE

Le calibrage parfait de votre suspension, l'analyse de son comportement, et l'enregistrement des données importantes concernant votre sortie.

L'application *myMondraker* vous permet de connecter le système MIND de votre vélo Mondraker à votre smartphone, de régler parfaitement le SAG de votre suspension et d'adapter votre vélo à votre style de conduite et à votre morphologie.

En outre, vous pouvez enregistrer vos séances avec un traceur GPS et suivre les données les plus importantes de votre sortie, sans avoir à emporter votre téléphone portable.

Même si votre vélo Mondraker n'est pas équipé du système MIND, vous pouvez utiliser l'application *myMondraker* pour accéder à toutes les informations relatives à votre vélo, pour être directement connecté(e) à votre magasin Mondraker, pour gérer votre garantie et bénéficier d'autres fonctions, dont l'accès aux actualités de l'univers Mondraker.

6.1 Réglage de la suspension et obtenir tout le potentiel de votre Mondraker

Personnalisez le SAG de suspension de votre Mondraker en deux étapes simples. Réglez votre suspension en fonction de votre poids et de votre style de conduite pour profiter de l'ensemble des atouts de votre vélo. Quelle que soit votre discipline de prédilection, que ce soit le XC, le marathon, les sauts ou la descente, votre suspension sera toujours parfaitement réglée et vous permettra de donner le meilleur de vous-même.

6.2 Enregistrement de vos sorties et mesure de vos progrès

Connectez-vous et enregistrez vos sorties automatiquement ou manuellement, sans avoir à emporter votre téléphone portable grâce au GPS embarqué intégré au système MIND de votre vélo Mondraker.

Consultez les principaux paramètres du comportement de votre suspension : les sauts, les talonnements, le travail de la suspension, à tout moment de votre sortie. De plus, vous obtiendrez toutes les statistiques concernant vos temps, votre vitesse et tout ce qui peut vous aider à mieux vous connaître et à vous améliorer. Partagez vos progrès grâce à *Facebook* et *Strava*.

6.3 Gestion de la garantie

L'application *myMondraker* vous permet de visualiser l'ensemble des caractéristiques de votre vélo, de gérer tout déclenchement de l'alarme anti-vol ou d'activer cette dernière. Obtenez toutes les informations en lien avec votre vélo Mondraker, ainsi que les actualités concernant les vélos et nos équipes.

6.4 Profitez de toutes les fonctionnalités de l'application conçue exclusivement pour les cyclistes Mondraker :

- Connexion Bluetooth au système MIND de votre vélo pour le transfert de données, de réglages et d'informations sur vos sorties.
- Guide pour régler et vérifier le SAG des suspensions avant et arrière en fonction de votre poids et de votre style de conduite sur les modèles de vélos Mondraker équipés de MIND.

- Enregistrement de vos sorties sur les vélos Mondraker équipés de MIND sans avoir à emporter votre téléphone portable.
- Analyse de votre sorties grâce à des données et des graphiques indiquant le nombre de saut, de talonnements des suspensions avant et arrière, le parcours sur la carte, la distance, la durée totale, l'altitude et la vitesse moyenne effectués sur les vélos équipés de MIND.
- Statistiques montrant les vitesses, sauts, etc. de vos sorties effectuées sur les vélos équipés de MIND.
- Connectivité avec Strava pour partager les activités.
- Informations sur l'ensemble des caractéristiques de votre Mondraker.
- Ligne directe avec notre service technique pour tout problème ou réclamations au titre de la garantie.
- Toutes les actualités et informations concernant Mondraker.

7. FAQ

Comment puis-je ajouter un vélo ?

Vous pouvez avoir plusieurs vélos liés à votre compte.

Pour ajouter un nouveau vélo, allez dans « **Bikes** » (Vélos), puis cliquez sur l'option « **Add bike** » (Ajouter vélo). Trois méthodes s'offrent à vous :

- Ajout par numéro de série.
- Ajout en choisissant le modèle du vélo à partir du catalogue.

Pour les vélos équipés de MIND, vous pouvez récupérer le nom et le mot de passe du Bluetooth ainsi que le numéro de série via un QR code apposé sur votre vélo ou fourni dans le manuel de l'utilisateur.

Comment puis-je me connecter au vélo ?

Allez dans la rubrique « **Bicycles** » (Vélos), sélectionnez le vélo que vous souhaitez connecter puis appuyez sur « **Connect** » (Connecter) ou l'icône Bluetooth. Pour cela, le Bluetooth doit être activé sur votre téléphone et vous devez être à côté du vélo. Votre téléphone affichera la liste des appareils disponibles auxquels vous pouvez vous connecter via le Bluetooth. Sélectionnez celui comportant le mot MIND (Son nom est généralement *MIND*_suivi de 6 chiffres). Lors de votre première connexion, un mot de passe vous sera demandé. Vous pouvez l'obtenir en scannant le QR code apposé sur votre vélo ou dans le manuel de l'utilisateur.

Comment puis-je transférer un vélo à un autre utilisateur ?

Chaque vélo est lié à un seul utilisateur. Si vous souhaitez transférer un vélo lié à votre compte vers le compte d'une autre personne, vous devez d'abord le supprimer de votre propre compte.

Pour cela :

1. Dans la rubrique « **Bikes** » (Vélos), cliquez sur le vélo que vous voulez « **supprimer** ».
2. Cliquez sur : « **Delete bike** » (Supprimer vélo).
3. Un message vous demandera de confirmer la suppression du vélo, vous devez alors confirmer l'action en appuyant sur le bouton « **Delete** » (Supprimer).

Le vélo sera alors supprimé de votre compte, et disponible pour être ajouté par un autre utilisateur.

Je ne peux pas ajouter un vélo, car il apparaît comme étant lié à un autre utilisateur

Un vélo ne peut être lié qu'à un seul utilisateur. Par conséquent, avant de l'ajouter à votre compte *my-Mondraker*, le vélo doit apparaître comme « *libre* », cela signifie qu'il a été supprimé de l'ancien compte utilisateur.

Si vous souhaitez ajouter un vélo lié à un autre utilisateur, allez dans « **Bicycles** » (Vélos), puis sélectionnez

« **Add bike** » (Ajouter vélo), et lorsque le message indiquant que le vélo est lié à un autre compte apparaît, sélectionnez l'option « **Demander le transfert** ». La personne ayant ce vélo lié à son compte recevra alors une notification lui demandant de confirmer et d'approuver le transfert.

Une fois cette action terminée, vous pourrez lier le vélo à votre application.

J'ai reçu une notification m'invitant à transférer mon vélo à un autre utilisateur

Si vous recevez une notification de demande de transfert, cela signifie qu'un autre utilisateur souhaite lier un vélo (que vous aviez précédemment lié à votre compte *myMondraker*) à son compte. Si vous confirmez le transfert, le vélo disparaîtra de votre compte et sera ajouté au compte du nouveau propriétaire. Veuillez noter que toute activité non synchronisée restera visible pour le nouvel utilisateur.

Je rencontre des difficultés pour me connecter à mon vélo via Bluetooth

Si vous ne voyez pas MIND dans la liste des appareils disponibles pour la connexion Bluetooth, il peut s'agir de l'une des raisons suivantes :

- Vous êtes trop loin du vélo : essayez de vous rapprocher pour améliorer le signal.
- MIND est éteint : vérifiez que le dispositif est allumé. Il se peut que la batterie soit épuisée : veuillez la recharger.
- Vous êtes invité à entrer un mot de passe : lors de la première connexion, un mot de passe vous sera demandé. Le QR code est apposé sur le vélo ou dans le manuel de l'utilisateur.

Comment puis-je régler le SAG ?

En réglant le SAG, vous pouvez personnaliser le réglage des suspensions avant et arrière, si le vélo possède les deux. Le réglage dépend du modèle de vélo, de votre poids et de votre style de conduite. Cette fonctionnalité est uniquement disponible sur les vélos équipés de MIND.

Pour ajuster le SAG, allez dans « **Bikes** » (Vélos), sélectionnez le vélo que vous souhaitez configurer, connectez votre vélo via le Bluetooth, puis cliquez sur le bouton « **Set sag** » (Régler le SAG).

Les étapes à suivre s'afficheront alors. Il vous sera demandé d'entrer votre poids, et de choisir parmi l'un des trois modes de conduite suivants : *Confort*, *Standard* ou *Course* et, en fonction des données saisies, le système vous indiquera la pression et les autres paramètres à appliquer. Pour augmenter et réduire la pression, tel qu'indiqué, utilisez une pompe pour amortisseur.

Une fois les changements effectués, il vous sera demandé de monter sur le vélo. Il est préférable de le faire en portant la tenue et l'équipement que vous utilisez généralement lors de vos sorties : casque, chaussures, sac d'hydratation, etc., de sorte que le poids pour lequel vous régler la suspension soit le plus précis possible. Asseyez sur le vélo, et laissez doucement descendre votre poids sur la selle et les pédales.

Une fois installé sur le vélo, cliquez sur « **Check** » (Vérifier) si le paramétrage est correct, le message « **Paramétrage correct** » s'affichera. Dans le cas où le paramétrage est incorrect, un message d'erreur vous indiquera si vous devez augmenter ou réduire la pression de votre amortisseur arrière ou de votre fourche avant.

Lors de la vérification de ces paramètres, les voyants du dispositif installé sur le vélo s'allumeront de la manière suivante :

- **vert** : indique un paramétrage correct.
- **rouge** : indique que la pression est trop élevée, et que vous devez la réduire.
- **blanc** : indique que la pression est trop basse, et que vous devez l'augmenter.

Une fois, les changements effectués sur la suspension avant ou arrière, procédez de nouveau à la vérification du réglage.

Si vous aviez déjà réglé le SAG, le bouton « **Check sag** » (Vérifier SAG) s'affichera. Pour vérifier ces paramètres, appuyez sur le bouton, montez sur le vélo puis appuyez sur « **Vérifier les paramètres** ». S'affichera également le message « **Correct setting** » (Paramétrage correct) ou la valeur de la pression à modifier.

Comment puis-je recalibrer le vélo ?

Le vélo est calibré en usine, il est donc nécessaire de le recalibrer uniquement si le capteur du dispositif est mal aligné sur l'aimant intégré au vélo. Cela peut se produire en raison d'un changement de position du dispositif (après le montage ou le démontage de pièces), lorsque l'appareil subit un gros choc, ou pour tout autre raison similaire.

Pour terminer le calibrage sur les vélos MIND, allez dans la rubrique « **Bikes** » (Vélos), sélectionnez le vélo que vous souhaitez recalibrer, puis connectez ce dernier via Bluetooth et sélectionnez l'option « **Recalibrate shock** » (Recalibrer l'amortisseur). À ce moment-là, il vous sera demandé de procéder aux étapes suivantes :

- Dépressuriser l'amortisseur : évacuez entièrement la pression de l'amortisseur arrière en ouvrant la valve.
- Monter sur le vélo : installez-vous sur le vélo en vous assurant que l'amortisseur descende jusqu'au fond et se vide entièrement. Ensuite appuyez sur le bouton « **Done** » (Terminé), puis descendez du vélo.
- Gonfler l'amortisseur : utilisez une pompe pour amortisseur doté d'un manomètre (jauge de pression), jusqu'à obtenir la pression recommandée pour votre modèle de vélo. Une fois la bonne pression atteinte, appuyez sur le bouton « **Terminé** ».

Appuyez sur « **Check SAG** » (Vérifier SAG) pour voir si le calibrage est correct. Vous devrez monter sur le vélo et appuyer sur « **Vérifier les paramètres** ». Le message « **Correct setting** » (Paramétrage correct) ou « **error** » (erreur) s'affichera. Dans ce dernier cas, le système vous indiquera si vous devez augmenter ou réduire la pression.

Comment puis-je changer les unités de mesure ?

Pour changer les unités de mesure de distance ou de poids, allez dans la rubrique « **Account** » (Compte) puis « **Account settings** » (Paramètres du compte). Vous pourrez alors changer les kilomètres en miles et les kilos en livres, et vice-versa.

Comment puis-je faire appel au support technique ?

Si vous avez besoin d'une réparation ou de signaler un problème, allez dans la rubrique « **Bikes** » (Vélos), sélectionnez le vélo concerné, puis : « **Request Support** » (Demande de support), indiqué dans le magasin Mondraker associé à votre compte. Si vous souhaitez modifier le magasin auquel vous êtes lié, vous pouvez le faire à partir de ce même écran.

Un formulaire de demande de garantie ou de réparation s'affichera, sélectionnez le type d'incident et télécharger les photos de l'incident, du vélo, et de la facture ou du justificatif d'achat du vélo. Il vous est également possible d'inclure un message.

Lorsque vous cliquez sur « **Send request** » (Envoyer la demande), votre demande sera traitée par le magasin Mondraker auquel vous êtes lié.

Comment puis-je activer ou désactiver l'alarme ?

Pour activer ou désactiver l'alarme (sur les vélos équipés de MIND), allez dans la rubrique « **Bikes** » (Vélos), sélectionnez le vélo, puis connectez-le via Bluetooth. Dans cet écran, sélectionnez l'option d'activation ou de désactivation de l'alarme.

Lorsque l'alarme est activée, lorsque le vélo se déplace, vous recevrez une notification d'avertissement sur *myMondraker*. N'oubliez pas de désactiver l'alarme lorsque vous souhaitez réutiliser le vélo.

Comment puis-je envoyer une activité enregistrée sur mon vélo vers mon compte d'utilisateur (synchronisation des activités) ?

Si votre vélo est équipé de MIND, l'application *myMondraker* vous donne la possibilité de synchroniser les enregistrements de votre vélo vers votre téléphone ou de votre téléphone vers le cloud.

Vous pouvez voir si vous avez des activités à synchroniser, grâce à l'icône en haut à droite de l'application, ou depuis la rubrique « **Activités** » (Activités), chaque fois que vous êtes connecté(e) au vélo (depuis la rubrique « **Bikes** » (Vélos), vous sélectionnez le vélo et le connectez via le Bluetooth).

Sélectionnez les enregistrements à synchroniser ou à supprimer. Une fois synchronisés, ils apparaîtront dans la liste des activités avec toutes les informations disponibles.

Comment puis-je voir les informations sur la sortie enregistrée et les modifier ?

La rubrique « **Rides** » (Sorties) affiche toutes les activités synchronisées entre MIND et votre compte d'utilisateur. Dans la zone supérieure, vous pouvez effectuer une recherche en saisissant le nom ou la date (dans l'un des formats suivants : 17/10/2025, 2025/10/17, 17-10-2025 or 2025-10-17).

Pour chaque activité, vous pourrez voir des informations comme la carte du parcours, la durée, la distance, le nombre de sauts, etc. Vous pouvez modifier ces données à partir de l'icône en haut à droite, au cas où vous voudriez changer le nom ou supprimer une partie de la sortie. Vous ne pouvez supprimer que des portions en début ou en fin de parcours (comme le départ ou l'arrivée au garage), mais pas les portions enregistrées au milieu. Lorsque vous supprimez une partie de la sortie, les valeurs seront recalculées et les graphiques/statistiques changeront en conséquence.

Comment puis-je partager ma sortie sur Strava ?

Pour partager votre sortie (synchronisée depuis MIND) sur Strava, synchronisez d'abord *myMondraker* avec votre compte Strava depuis la rubrique « **Account** » (Compte), puis « **Linked Accounts** » (Comptes liés) et « **Link with Strava** » (Lier à Strava).

Une fois les comptes liés, vous pouvez accéder à la sortie que vous souhaitez partager à partir de la rubrique « **Rides** » (Sorties) et la partager en utilisant l'icône en haut à droite.

Comment puis-je changer les paramètres de notification ?

Dans la rubrique « **Account** » (Compte), allez dans « **Settings** » (Paramètres) : vous pouvez choisir « **Allow Notifications** » (Autoriser les notifications). Si vous les autorisez, vous pouvez choisir de recevoir toutes les notifications ou seulement celles liées au service clientèle, aux paramètres du vélo ou aux informations de Mondraker.

Si vous ne pouvez pas voir les notifications de *myMondraker*, cela peut être dû aux paramètres de notification de votre téléphone (pas ceux de l'application). Pour les changer, allez dans les Paramètres de votre téléphone et modifiez les options / autorisations de notification de *myMondraker*.

Où puis-je trouver les manuels de l'utilisateur de mon vélo ?

Allez dans la rubrique « **Bikes** » (Vélos), puis sélectionnez « **More information** » (Plus d'informations) : vous y trouverez toutes les caractéristiques techniques de votre modèle de vélo, et vous pourrez télécharger les manuels que vous souhaitez.

Comment puis-je modifier la langue ou le pays dans *myMondraker* ?

Allez dans la rubrique « **Account** » (Compte), puis à « **Language** » (Langue). Vous serez alors en mesure de modifier la langue et le pays.

Veillez noter que le changement de la langue de l'application peut également modifier la langue des contenus en lien avec les événements et les promotions Mondraker que vous recevez.

Comment puis-je contacter Mondraker ?

Dans la rubrique « **Account** » (Compte), allez à « **Contact** » : vous pouvez y envoyer un formulaire de demande de renseignements qui sera transmis à Mondraker.

Comment puis-je changer le revendeur Mondraker qui est lié à mon vélo ?

Connectez-vous à la rubrique « **Bikes** » (Vélos), et sélectionnez le vélo que vous souhaitez associer à un autre revendeur Mondraker. Vous pouvez également le faire à partir de la rubrique « **Account** » (Compte). À côté du nom du revendeur, vous verrez une icône « **Edit** » (Modifier). Vous verrez alors une liste de revendeurs, classés par distance, si vous autorisez *myMondraker* à vous localiser, ou en entrant un code postal. Une fois que vous avez trouvé votre détaillant, appuyez sur « **Link** » (Lier) ; cela mettra à jour votre dossier de vélo et votre compte.

Comment puis-je accéder aux statistiques ?

Accédez à vos statistiques générales via la rubrique « **Rides** » (Sorties) et la rubrique « **Account** » (Compte). Vous pourrez voir des informations sur votre moyenne hebdomadaire / annuelle ou le total global depuis

que vous avez commencé à enregistrer vos sorties sur MIND.

Le dispositif MIND de votre vélo ne répond pas correctement ou vous ne pouvez pas vous connecter au vélo ?

Chaque dispositif MIND est livré avec une « *Master key* » (Une clé) qui permet de réinitialiser le système et ainsi de résoudre tout problème de connectivité pouvant survenir. Il vous suffit d'insérer la clé fournie dans le port de charge du dispositif avant et arrière, d'attendre 5 secondes, de retirer la clé, d'attendre 30 secondes, et le système redémarrera et se reconnectera. C'est très simple. Il est très important de ne pas perdre cette clé. Si vous rencontrez un problème avec votre vélo équipé de MIND, rendez-vous chez votre revendeur Mondraker.



BETRIEBSANLEITUNG

WICHTIG:

Diese Anleitung enthält sowohl Informationen zu Nutzung und Montage als auch Sicherheitsanweisungen für das MIND System von Mondraker. Bitte lies sie sorgfältig, bevor du das MIND System das erste Mal benutzt und nutze die hier enthaltenen Informationen, falls du Probleme oder Fragen hast.

Falls du trotz dieser Anleitung noch Fragen haben solltest oder der Meinung bist, dass Informationen fehlen, setze dich bitte mit dem nächsten Mondraker Händler in Verbindung.

EINFÜHRUNG:

Vielen Dank für dein Vertrauen in Mondraker. Als technologisch fortschrittliche und innovative Marke strebt Mondraker ständig danach, die Erlebnisse und Fahrfertigkeiten seiner Kunden zu verbessern. MIND wurde als direktes Ergebnis dieser Mission geschaffen – ein exklusives Hightech System der neuesten Generation, welches dir mehr Performance und das optimale Fahrerlebnis mit deinem Bike ermöglichen wird. Zusammen mit der myMondraker App hilft es dir dabei, dein Fahrwerk perfekt auf deinen Fahrstil abzustimmen und gibt dir die Möglichkeit, die während der Fahrt gesammelten Daten nachträglich auszuwerten.

Diese Anleitung zeigt dir Schritt für Schritt, wie MIND funktioniert und wie du das Optimum aus dem System herausholst.

INHALTSVERZEICHNIS

1. MIND Bauteile

2. Allgemeine Informationen über MIND

- 2.1 Von MIND bereitgestellte Informationen

3. Anbau- und Einstellanleitung

- 3.1 Wartung

4. Bedienungsanleitung

- 4.1 Die myMondraker App
- 4.2 myMondraker mit MIND verbinden
- 4.3 Einstellung der Federung
 - 4.3.1 Einstellung des Fahrstils: Comfort / Standard / Racing
- 4.4 Status LEDs
- 4.5 Aufzeichnen einer Fahrt
 - 4.5.1 Beginn der Aufzeichnung
 - 4.5.2 Pausieren und Beenden der Aufzeichnung
 - 4.5.3 Synchronisation der Aufzeichnung
 - 4.5.4 Übersicht deiner Fahrten
 - 4.5.5 Statistiken
 - 4.5.6 Sprünge und Durchschläge während einer Fahrt
 - 4.5.7 Anpassen der aufgezeichneten Fahrtdaten
 - 4.5.8 Verbindung zu Strava
 - 4.5.9 Die www.mymondraker.com Webseite

5. Sicherheitshinweise

- 5.1 Elektrische Sicherheit
- 5.2 Persönliche Sicherheit
- 5.3 Auswirkungen auf die Umwelt und Wechselwirkung mit anderen Geräten

6. Empfehlungen für die Benutzung

- 6.1 Einstellung der Federung und wie du mit MIND das Meiste aus deinem Mondraker heraus holst
- 6.2 Zeichne deine Fahrten auf und miss deine Fortschritte
- 6.3 Erledige deine Garantie und aktiviere die Maßnahmen zum Diebstahlschutz
- 6.4 Genieße alle Features der myMondraker App – exklusiv für Mondraker Fahrer

7. FAQs

MIND BAUTEILE

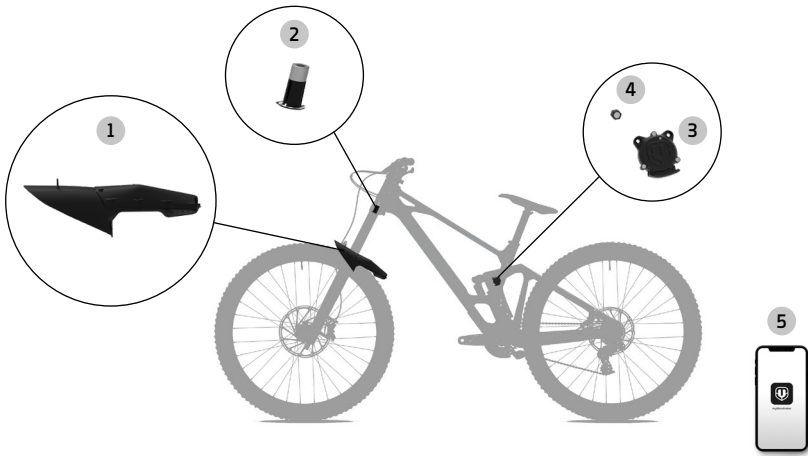

- 1 Gabel-Sensor
- 2 Gabel-Magnet
- 3 Hinterbau-Sensor
- 4 Hinterbau-Magnet
- 5 myMondraker App

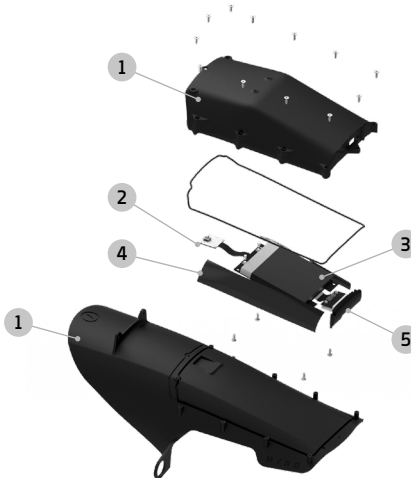

- 1 Gabel-Sensorgehäuse
- 2 Gabel-Sensorelektronik
- 3 Gabel-Sensorbatterie
- 4 Antenne
- 5 Abdeckung des USB-C-Ladeanschlusses

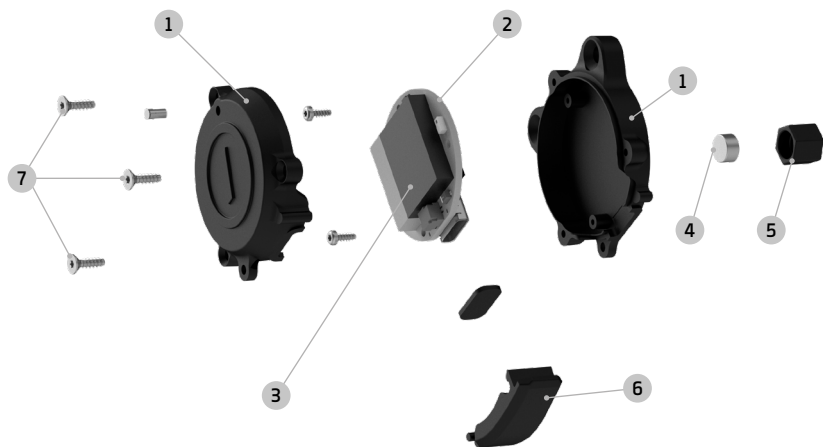

- 1** Hinterbau-Gehäuse
- 2** Hinterbau-Elektronik
- 3** Hinterbau-Batterie
- 4** Hinterbau-Magnet
- 5** Hinterbau-Magnetgehäuse
- 6** Abdeckung des Ladeanschlusses
- 7** T20 Schraube

2. ALLGEMEINE INFORMATIONEN ÜBER MIND

MIND ist spezifisch für das Modell konstruiert und programmiert, an dem es verbaut wird. Daher funktioniert es weder an einem anderem Mondraker Bike noch an Bikes anderer Hersteller. Falls MIND dennoch an einem anderen als dem dafür vorgesehenen Bike verwendet wird, sind sowohl falsche Einstelldaten als auch Messergebnisse während der Fahrt die Folge.

MIND wurde für die Nutzung durch jeden Fahrer konzipiert, ungeachtet der individuellen Kenntnisse über Elektronik oder die Einstellung von Fahrwerken. Die *myMondraker* App führt dich Schritt für Schritt mit bebilderten Diagrammen und Anweisungen durch alle Aufgaben.

Bitte vermeide sowohl während der Einstellung des Fahrwerks als auch während der Fahrt Magnetfelder in der Nähe der Sensoren, da andernfalls falsche Daten gesammelt werden können.

MIND speichert 100 Messungen pro Sekunden, filtert und verarbeitet diese Daten jedoch um dem Nutzer hilfreiche und überschaubare Informationen anzuzeigen.

MIND verfügt über ein eigenes GPS Modul, welches vollkommen unabhängig von deinem Smartphone arbeitet. Es werden während der Fahrt keine GPS Daten von MIND an dein Smartphone übertragen.

Karten, die in der *myMondraker* App verwendet werden, gehören zu *OpenStreetmap*.

2.1 Von MIND bereitgestellte Informationen

Zusammen mit der *myMondraker* App bietet dir MIND folgende Informationen:

- Korrekte Einstellung des Sag
- Einstellung des Fahrwerks unter Berücksichtigung deines Fahrkönnens und deiner Vorlieben
- Schnelle und einfache Überprüfung der Sag Einstellungen für vordere und hintere Federung
- Durchschnittsgeschwindigkeit
- Zurückgelegte Strecke
- Fahrzeit
- Summe der gefahrenen Höhenmeter
- Übersicht der Strecke mit Satellitenansicht
- Anzahl der Sprünge während einer Fahrt
- Anzeige deiner Sprünge auf der Karte
- Geschwindigkeit während jedes Sprungs
- Weite der Sprünge
- Air-Time jedes Sprungs
- Ausnutzung des vorderen und hinteren Federwegs bei der Landung
- Anzahl der Durchschläge des Fahrwerks während einer Fahrt
- Maximale Ausnutzung des Federwegs der Gabel während einer Fahrt
- Maximale Ausnutzung des Federwegs des Dämpfers während einer Fahrt
- Ausnutzung des Federwegs an jedem Punkt der Strecke
- Grafische Darstellung des genutzten Federgabel Federwegs während einer Fahrt
- Grafische Darstellung des genutzten Dämpfer Federwegs während einer Fahrt
- Grafische Darstellung der Geschwindigkeit während einer Fahrt
- Grafische Darstellung der topografischen Höhe während einer Fahrt
- Teile deine Fahrten auf *Strava*
- Wöchentliche, monatliche oder Gesamtübersicht deiner Fahrten
- Registrierung deiner Garantie

3. ANBAU- UND EINSTELLANLEITUNG

EINBAU DER VORDEREN EINHEIT DES MIND SUMMUM

Für die Montage erforderliches Werkzeug:

- 13-mm-Steckschlüssel oder 13-mm-Maulschlüssel
- Ratschenschlüssel (bei Verwendung des 13-mm-Steckschlüssels)
- 2-mm-Sechskantschlüssel.
- 2,5-mm-Sechskantschlüssel
- Lochstecher oder O-Ring-Abziehhaken
- Drehmomentschlüssel



- Achtung:** Montieren Sie die vordere MIND-Einheit erst an der Fox 40-Gabel, wenn Sie den Abstand wie auf dem angefügten Bild eingestellt haben. Dieser Abstand muss 132 mm betragen, damit das Gerät ordnungsgemäß funktioniert und beim Gebrauch mögliche Verletzungen des Radfahrers vermieden werden.

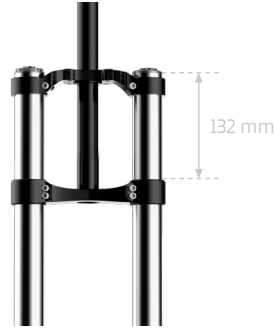

Wenn Sie das Modell Mondraker Summum mit MIND gekauft haben, ist der vordere Magnet bereits an der Gabel installiert und muss nicht neu eingestellt werden.

Bei einem Aftermarket-Gerät finden Sie den vorderen Magneten in einem Aluminiumrohr (zum Schutz des Magneten), das in das Gabelrohr eingebaut werden muss, wie auf den Bildern unten gezeigt:



- Achtung:** Seien Sie beim Umgang mit diesem Magneten vorsichtig, da er eine hohe Magnetkraft hat und bei unsachgemäßer Handhabung Schäden verursachen kann.

Reinigen Sie den Boden des Gabelrohrs, wo der Aufkleber angebracht werden soll, mit Alkohol. Entfernen Sie die Schutzfolie von dem roten 3M-Kleber und setzen Sie ihn fest in das Gabelrohr ein. Drücken Sie ein paar Sekunden lang leicht mit der Hand darauf, das sollte genügen.

MONTAGE DER VORDEREN EINHEIT

SCHRITT 1

Legen Sie die Gabel mit der Vorderseite nach unten auf eine saubere Oberfläche, auf der Sie sie bequem ablegen und nicht beschädigen können. Drücken Sie leicht auf die Entlüfter, um die gesamte Luft aus dem Inneren zu entfernen. Schrauben Sie mit dem 13-mm-Steckschlüssel oder dem 13-mm-Maulschlüssel beide Entlüfter an den Gabelholmen gegen den Uhrzeigersinn ab.

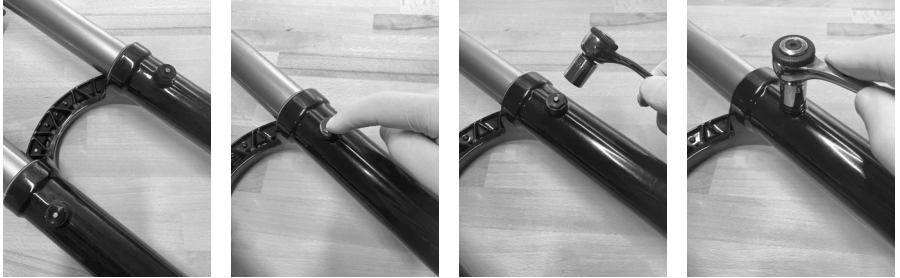

SCHRITT 2

Entfernen Sie den Kunststoff-Abstandsring im Entlüfter mit dem Lochstecher oder dem Abziehhaken.

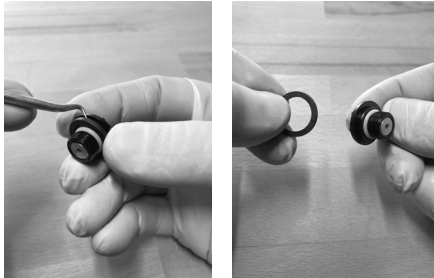

SCHRITT 3

Legen Sie den oberen Teil der Gabel so auf einen Karton, dass die Gabel etwas angehoben ist.



Positionieren Sie die MIND-Einheit so, dass die größeren Löcher mit den Löchern der zuvor entfernten Entlüfter übereinstimmen. Richten Sie die kleinen Löcher an den Gewinden an der Gabelbrücke aus. Montieren Sie die Entlüfter wieder an ihrem Platz, indem Sie mit dem Drehmomentschlüssel im Uhrzeigersinn mit einem Anzugsmoment von 5,0 Nm festziehen.

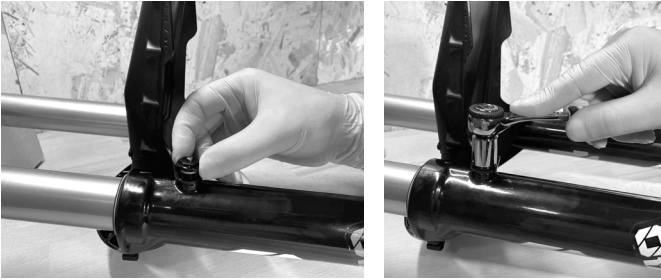

SCHRITT 4

Führen Sie die kleinen Schrauben durch die MIND-Einheit (sie liegen der vorderen Einheit bei) und schrauben Sie sie an der Gabelbrücke fest. Ziehen Sie die beiden Schrauben mit dem 2,5-mm-Sechskantschlüssel im Uhrzeigersinn mit einem Anzugsmoment von 0,5 Nm an.

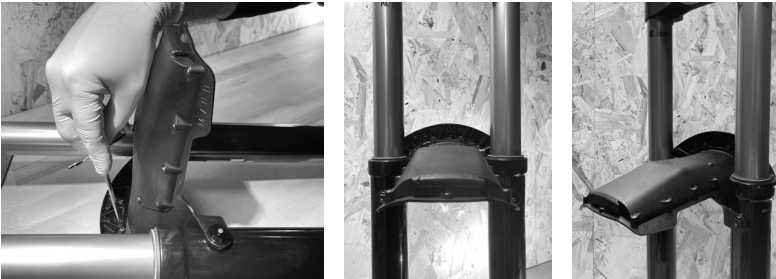

MONTAGE DER HINTEREN VORRICHTUNG

Wenn Sie das Mondraker Summum Carbon Kompletttrad gekauft haben, ist die hintere Vorrichtung an der Summum Modellschwinge montiert und erfordert daher keine Manipulation.

Wenn Sie die After Market Vorrichtung gekauft haben, beachten Sie bitte die folgenden Anweisungen:

SCHRITT 1

Setzen Sie den Magneten in den linken Bolzen des Oberlenkers ein. Lassen Sie ihn einfach an Ort und Stelle, kleben Sie ihn nicht fest und drücken Sie ihn nicht mit Gewalt hinein.



SCHRITT 2

Bringen Sie die Senkschrauben an der hinteren Halterung und die Unterlegscheiben HINTER dem Gerät an (Achtung: die Unterlegscheiben befinden sich zwischen dem Gerät und der Carbonverbindung).

Ziehen Sie die Schrauben mit einem 2-mm-Innensechskantschlüssel mit einem Drehmoment von 1,5 Nm an und achten Sie darauf, dass der hintere Sensormagnet vorpositioniert ist.

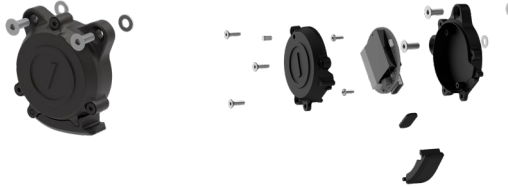

3.1 Wartung

Das MIND System erfordert keinerlei Wartung außer dem regelmäßigen Laden der Batterien entsprechend der Ladestandsanzeige.

4. BEDIENUNGSANLEITUNG

4.1 Die myMondraker App

Öffne die myMondraker App auf deinem Smartphone und melde dich mit deiner E-Mail Adresse und deinem Passwort an.

4.2 myMondraker mit MIND verbinden

Jetzt ist es Zeit, dein neues MIND Bike mit der myMondraker App zu verbinden. Finde dein Bike, indem du die Funktion „**Seriennummer hinzufügen**“ nutzt oder dein Bike aus der in der App hinterlegten bilderten Liste auswählst. Nachdem du dein Bike für die Verbindung mit deinem Smartphone ausgewählt hast musst du das von deiner MIND Einheit bereitgestellte Passwort eingeben. Du findest dieses Passwort auf dem Label an der Unterseite des Gabel-Sensors. Sobald die Verbindung hergestellt wurde, kannst du entweder zuerst deine Federung einstellen oder sofort losfahren.

4.3 Einstellung der Federung

Dank MIND kannst du die vordere und hintere Federung deines Bikes schnell und einfach einstellen, indem du entweder den Luftdruck und/oder die Druck-/Zugstufendämpfung entsprechend deines Gewichts und Fahrstils anpasst. Bevor du mit der Einstellung beginnst solltest du sicherstellen, dass du deine komplette Radfahrbekleidung inklusive Helm, Schuhen, Trinkrucksack (falls du einen verwendest), etc. trägst.

4.3.1 Einstellung des Fahrstils: Comfort / Standard / Racing

Wähle in der App die Funktion „**Sag einstellen**“, gib dein Gewicht in Kilogramm oder Pfund ein und wähle dann das Profil, welches am ehesten zu deinem Fahrstil passt:

“**Comfort**“, wenn du deine Federung weich und komfortabel haben möchtest.

“**Standard**“ ist die Einstellung, die für die meisten Fahrer passt.

“**Racing**“, wenn du eine straffere Federung vorn und hinten bevorzugst.

Der Luftdruck deines Dämpfers wird mit einer Dämpferpumpe angepasst.

Stelle zu Beginn der Einstellung sowohl Druck- als auch Zugstufendämpfung auf die komplett geschlossene Einstellung (im Uhrzeigersinn, maximale Dämpfung), also der straffsten Dämpfung und dem langsamsten Ausfedern. Die Einstellung erfolgt von diesem Anschlag aus gegen den Uhrzeigersinn und indem die „Klicks“ gezählt werden.

Die Federgabel wird auf exakt dieselbe Weise eingestellt: Luftdruck für die Vorspannung, Zug- und

Druckstufendämpfung in „Klicks“ gegen den Uhrzeigersinn, ausgehend von komplett geschlossener Dämpfung. Bitte beachte die Animationen in der App, welche dir zeigen, wie du diese Schritte korrekt ausführst.

Steige nun auf dein Bike, während dein Helfer dich festhält, stelle dich auf die Pedale, greife den Lenker wie während der Fahrt und nimm die Position ein, in der du eine technische Trail-Sektion fahren würdest. Bitte deinen Helfer, ohne dich selbst zu bewegen, die **„Einstellung prüfen“** Funktion, die auf deinem Bildschirm angezeigt wird, zu aktivieren.

WICHTIG: ziehe während dieses Vorgangs nicht beide Bremsen. Das würde zu falschen Messwerten führen. Ziehe, falls nötig, nur die vordere ODER hintere Bremse, NICHT beide gleichzeitig.

4.4 Status LEDs

Die *myMondraker* App informiert dich darüber, ob die Luftdrücke in deiner Gabel und deinem Dämpfer korrekt sind, oder ob du Luft aufpumpen bzw. ablassen musst, um das für dein Gewicht und deinen Fahrstil perfekte Setup zu erhalten. Du kannst das jedoch auch mit den Status LEDs, die an der Gabel angebracht sind, prüfen. Leuchten sie rot, ist der Druck zu hoch. Im Gegensatz dazu leuchten sie weiß, wenn der Druck zu niedrig ist. Jedes Mal, wenn du den Luftdruck entsprechend den Vorschlägen der *myMondraker* App angepasst hast, solltest du auch die Einstellung des Sag wiederholen um zu prüfen, ob der korrekte Luftdruck präzise erreicht wurde. Wenn nötig kann dieser Schritt jedoch auch ausgelassen und ggf. später ausgeführt werden, da er für eine erste Ausfahrt nicht zwingend notwendig ist.

4.5 Aufzeichnen einer Fahrt

Unten in der Mitte des Bildschirms kannst du eine neue Aufzeichnung starten. Durch Drücken des weißen Kreises erscheint der **„Beginne deine Fahrt“** Bildschirm, der einen Timer in der Mitte mit einem weißen Icon darunter anzeigt. Wenn du dieses Icon drückst aktivierst du dein MIND System.

4.5.1 Beginn der Aufzeichnung

Unten in der Mitte des Bildschirms findest du das Icon, mit dem eine neue Aufzeichnung gestartet werden kann. Wenn du es drückst erscheint ein Bildschirm mit einem Timer in der Mitte, unter dem sich ein weißes Icon befindet. Dieses startet dein MIND System. Nachdem du es gedrückt hast, musst du ein paar Sekunden warten, bis sich eine GPS Verbindung aufgebaut hat. Sobald das erfolgreich ist, leuchten die Status LEDs an der Gabel grün und ab dann beginnt die Aufzeichnung.

4.5.2 Pausieren und Beenden der Aufzeichnung

Du kannst die Aufzeichnung jederzeit anhalten, indem du in der *myMondraker* App das linke Icon unter dem Timer drückst. Es ist einfach und intuitiv: drücke kurz für Pause oder so lange, bis sich der dann erscheinende rote Kreis geschlossen hat, um die Aufzeichnung zu beenden. Jetzt können die von MIND gesammelten Daten mit der *myMondraker* App synchronisiert werden.

Falls du dein Smartphone nicht bei dir hast oder die Verbindung zwischen App und MIND während der Fahrt aus irgendeinem Grund getrennt wurde, wird die App dich auffordern, die Bluetooth Verbindung erneut herzustellen. Sobald sich MIND und App verbunden haben kannst du die gesamte Fahrzeit sehen, die du stoppen und damit deine Fahrt beenden kannst.

4.5.3 Synchronisieren der Aufzeichnung

Um die Daten zwischen MIND und der *myMondraker* App zu synchronisieren, muss sich dein Smartphone innerhalb der Bluetooth Reichweite deines Bikes (ca. 10 Meter) befinden. Wenn alle Daten von deinem Bike zur App übertragen sind, kannst du alle deine Fahrten in chronologischer Reihenfolge sehen, indem du das **„Aktivität“** Icon am linken unteren Bildschirmrand drückst.

Deine letzte Fahrt steht oben auf der Liste und wird inklusive Startzeit und -datum angezeigt. Durch Drücken des „Synch“ Icons auf der rechten Seite des Bildschirms gelangst du zu einem weiteren Bildschirm, auf dem du der Fahrt einen Namen geben kannst. Wenn du damit fertig bist, drücke **„Speichern“** um die Aktivität in die Cloud hochzuladen. Dabei wird eine Animation über den Upload-Fortschritt angezeigt. Um einen korrekten und vollständigen Upload sicherzustellen ist es wichtig, dass du die App nicht schließt oder dein Smartphone in den Energiesparmodus schaltet, während der Upload läuft. Nachdem der Upload abgeschlossen ist, kannst du durch Drücken des **„Aktivität“** Icons am unteren linken Bildschirmrand auf die chronologische Liste deiner Fahrten zugreifen, wobei wieder die letzte Fahrt ganz oben steht.

4.5.4 Übersicht deiner Fahrt

Über das **„Aktivität“** Icon erreichst du eine Gesamtübersicht aller deiner von MIND aufgezeichneten Fahrten in chronologischer Reihenfolge. Du kannst auf jede davon zugreifen und alle Daten einzelner Fahrten ansehen, indem du die gewünschte Fahrt aus der Liste oder auf der Karte auswählst.

Am oberen Rand des Bildschirms werden dir ein Icon, welches zu deinem Bike gehört samt seinem Namen und der Name und das Datum der Fahrt angezeigt. Darunter siehst du eine Übersicht über die zurückgelegte Strecke, die Höhenmeter, die Durchschnittsgeschwindigkeit, wie oft die Federung durchgeschlagen hat und die Sprünge, die du absolviert hast. Am unteren Ende des Bildschirms wird dir die maximale Ausnutzung des vorderen und hinteren Federwegs angezeigt.

4.5.5 Statistiken

myMondraker bietet umfangreiche Statistiken, welche dir unter anderem die zentralen Parameter der Performance deines Bikes zeigen und auch, wie deine vordere und hintere Federung gearbeitet haben. Das ist eine der Stärken von MIND, welches es dir damit erlaubt, die Arbeit von Federgabel und Hinterbau an jedem Zeitpunkt einer Fahrt direkt miteinander zu vergleichen.

Die Information wird grafisch angezeigt, was den Vergleich der Federungsarbeit mit der Ausnutzung der vorderen und hinteren Federwege zu jedem Zeitpunkt der Fahrt inklusive Darstellung von momentaner Geschwindigkeit und Höhe erlaubt.

Durch die Auswahl der rechten Seite der Box mit Gabel bzw. Dämpfer darauf kann zwischen Geschwindigkeit und/oder topografischer Höhe gewählt werden, was die Darstellung und den Vergleich dieser Informationen erlaubt. Die Grafik in der Bildschirmmitte kann an jedem Punkt entsprechend der Landkarte mit Fingergesten vergrößert werden, um den Teil der Fahrt auszuwählen, für den die Informationen verglichen werden sollen. So siehst du an diesem Punkt deiner Route das Verhalten der Federgabel verglichen am Dämpfer.

Genauso kannst du dir für jeden Punkt auf der Karte entlang deiner Route Informationen zu Geschwindigkeit, Kilometerpunkt, Ausnutzung des Federwegs von Gabel und Dämpfer an exakt diesem Punkt, etc. anzeigen lassen.

4.5.6 Sprünge und Durchschläge der Federung während einer Fahrt

Ausgehend von entweder dem **„Übersicht“** oder **„Statistiken“** Bildschirm der Fahrt, die du dir genauer anschauen willst, kannst du die Karte jederzeit vergrößern oder unten rechts auf die Karte tippen um die Vollbild-Darstellung zu aktivieren. So siehst du die Route noch besser (blau dargestellt) mit einer eindeutigen Markierung ihres Start- (grauer Kreis) und Endpunkts (blaue Markierung).

Die Auswahl jedes beliebigen Punktes auf der Grafik zeigt dir anhand eines schwarzen Punktes genau, wo er auf der Karte liegt inklusive der oben erwähnten Daten.

Wenn du während deiner Fahrt gesprungen bist, werden die Sprünge als **charakteristische graue Icons, die wie Flügel aussehen**, angezeigt. Wenn du einen dieser Flügel antippst, werden dir die dazugehörigen Daten angezeigt: die Geschwindigkeit, welche du beim Abheben hattest, an welchem Punkt der Route du warst (in Kilometern oder Meilen), die maximale Ausnutzung des Federwegs der Gabel, die maximale Ausnutzung des Federwegs des Dämpfers, die Zeit, für welche du in der Luft warst und die Weite des Sprungs. Falls deine Federung vorn oder hinten durchgeschlagen hat, wird dir das anhand eines roten Icons angezeigt. Wenn du auf ein solches rotes Icon tippst, öffnet sich ein Fenster mit allen Daten zum Sprung zum Zeitpunkt des Durchschlags.

4.5.7 Anpassen der aufgezeichneten Fahrtdaten

In der Übersicht einer Fahrt wird oben rechts ein Bleistift-Symbol angezeigt. Damit kannst du den Namen der Fahrt ändern und die Strecke an sich anpassen, indem du Anfang und/oder Ende beschneidest und danach **„Änderungen speichern“** drückst. Einige Sekunden später erscheint die Fahrt mit den neuen Werten und zeigt dir die neue Gesamtstrecke, Durchschnittsgeschwindigkeit, etc. an. (Hinweis: du kannst eine Fahrt lediglich an Anfang und Ende trimmen, jedoch keine Teile aus der Mitte der Fahrt herauschneiden).

4.5.8 Verbindung zu Strava

Im Bildschirm „Zusammenfassung“ befindet sich oben rechts im Bild ebenfalls das Strava Logo. Drückst du darauf, bekommst du zuerst die Möglichkeit, einen Text zu ergänzen (wenn gewünscht) bevor du „Auf Strava teilen“ tippst und damit deine Fahrt auf Strava hoch lädst. Beim ersten Versuch wird *myMondraker* dich nach deinen Strava Kontodaten und dem Passwort fragen. Anschließend wird Strava dich bitten, die Anmeldung zu akzeptieren. Danach ist deine Fahrt sowohl auf Strava als auch *myMondraker* verfügbar.

4.5.9 Die www.mymondraker.com Webseite

myMondraker hat, neben der Smartphone App, auch eine eigene Website www.mymondraker.com. Dort findest du dieselben Informationen wie auf deinem Smartphone, jedoch mit dem Vorteil eines größeren Bildschirms, z.B. am PC. Wie bereits erwähnt, zeigt dir auch hier die „Aktivität“ Schaltfläche eine Übersicht über alle deine Fahrten inklusive aller Grafiken und Statistiken. Durch die Auswahl von „Weitere Details ansehen“ innerhalb des Statistiken-Bildschirms kannst du eine noch größere Genauigkeit der aufgezeichneten Daten genießen und die Daten zu Gabel, Dämpfer, Entfernung und topografischer Höhe direkt miteinander vergleichen.

Außerdem kannst du auf der linken Seite auf dein Bike und andere Mondraker Modelle zugreifen, du hast direkten Zugriff auf die www.mondraker.com Webseite und hast einen Zugang zu deinem Konto, in dem sowohl alle deine Daten als auch die tägliche, wöchentliche und Gesamtübersicht deiner MIND Fahrten gespeichert sind.

5. SICHERHEITSHINWEISE



Achtung: bitte stelle sicher, dass du die folgenden Hinweise und Warnungen zu Sicherheit und Gesundheit gelesen hast. Die Bezeichnung „Gerät“ meint ein oder mehrere Elemente des MIND Systems bzw. dessen Bauteile, wie unter anderem Ladegeräte, Kabel, etc.



Achtung: die Nichtbeachtung der Hinweise und Warnungen zum sicheren Umgang mit dem MIND System und seiner Bauteile kann zu Schäden und Verletzungen bis hin zum Tod führen.

5.1 Elektrische Sicherheit

- Benutze das Gerät nicht, wenn es selbst oder seine Verbindungen beschädigt sind.
- Beschädigte Verbindungen können zu Stromschlägen führen.
- Berühre das Gerät nicht mit deinen Händen oder deinem Körper bei Nässe, da dies zu Stromschlägen führen kann.
- Behandle alle elektrischen Verbindungen vorsichtig, da unsachgemäße Nutzung Brände verursachen kann.
- Biege, dehne oder ziehe nicht an den Kabeln bzw. deren Steckern, da dies zu Schäden führen kann, die wiederum Stromschläge oder Feuer verursachen können.
- Benutze das Gerät nicht mit Kabeln oder Ladegeräten, die nicht von MONDRAKER zur Verfügung gestellt wurden.
- Benutze Ladegeräte und Kabel mit keinem anderen Gerät als MIND.
- Benutze keine Verlängerungskabel im Zusammenhang mit dem Ladegerät.
- Verbinde das Gerät nicht draußen oder während eines Gewitters mit dem Stromnetz.
- Benutze das Gerät nicht in Umgebungen mit hoher Luftfeuchtigkeit.
- Versuche nicht, das Gerät zu öffnen oder zu zerlegen. Dadurch würde die Garantie erlöschen, es kann Schäden am Gerät verursachen oder zu schweren Verletzungen bis hin zum Tod führen.
- Besprühe das Gerät nicht direkt mit Wasser, da dies zu Schäden führen oder die Lebensdauer ver-

kürzen kann.

- Berühre nicht die Batterien da sie dadurch beschädigt werden und du selbst schwer, bis hin zum Tod, verletzt werden könntest.
- Halte das Gerät fern von Feuer und starken Wärmequellen.
- Setze das Gerät nicht extremer Hitze oder Kälte aus.
- Vermeide Einstiche, Brüche oder Deformationen des Geräts. Das könnte zu einer Explosion führen, welche dich ernsthaft, bis hin zum Tod verletzen könnte.
- Sollte das Gerät überhitzen, schalte es umgehend ab bzw. trenne es vom Stromnetz. Andernfalls könnte es Feuer fangen und zu Schäden und Verletzungen bis hin zum Tod führen.
- Wenn das Gerät beschädigt ist, Dämpfe oder Rauch absondert, Flüssigkeit verliert, übermäßige Hitze entwickelt oder eine andere Störung aufweist stelle den Betrieb umgehend ein und setze dich mit MONDRAKER in Verbindung. Verwende das Gerät nicht wieder, bevor es von einem qualifizierten Techniker überprüft wurde.
- Verbinde die Ladegeräte nur mit zertifizierten Stromquellen.
- Tauche das Gerät nicht in Wasser oder andere Flüssigkeiten, da die Batterien dadurch feucht werden könnten und explodieren oder Feuer auslösen können. Das kann zu Schäden und Verletzungen bis hin zum Tod führen.

5.2 Persönliche Sicherheit

- Bewahre das Gerät außerhalb der Reichweite von Kindern auf. Es enthält Teile, die Verletzungen, Erstickung oder Tod verursachen können.
- Bewahre das Gerät getrennt von Lebensmitteln, Küchenutensilien oder Hautpflegeprodukten auf, da es giftige Substanzen enthält, die auslaufen könnten.
- Bringe das Gerät nicht in die Nähe von Personen mit Herzschrittmachern, von anderen medizinischen Geräten oder von Gesundheitsprodukten da es bei diesen Fehlfunktionen verursachen kann, die zu ersten Verletzungen bis hin zum Tod führen können.
- Verwende das Gerät für keinen anderen als den dafür vorgesehenen Einsatzzweck. Nimm seine Bauteile und/oder Verbindungen/Stecker nicht in den Mund da dies zu schweren Verletzungen bis hin zum Tod führen kann.
- Verändere nichts an den internen Bauteilen des Geräts da dies zu schweren Elektroschocks oder dem Ausstoß von Dämpfen oder giftigen Flüssigkeiten führen kann.

5.3 Auswirkungen auf die Umwelt und Wechselwirkung mit anderen Geräten

- Halte das Gerät fern von anderen elektrischen und elektronischen Geräten, Antennen, Magneten oder Quellen elektromagnetischer Interferenzen, welche die Arbeit, Zuverlässigkeit oder Lebensdauer des Geräts beeinflussen könnten. Genauso könnte auch das Gerät die zuvor genannten Dinge stören.
- Wirf das Gerät nicht weg. Es muss über einen offiziellen MONDRAKER Händler fachgerecht entsorgt und recycelt werden.
- Stelle sicher, dass die Batterien entladen sind, bevor das Gerät in ein Fluggerät jeglicher Art geladen wird. Geladene Batterien mit an Bord zu nehmen könnte gegen lokale, nationale oder internationale Luftfahrtgesetze verstoßen und die Instrumente des Fluggeräts stören.
- Das Gerät enthält Batterien, die unter bestimmten Umständen explodieren oder Feuer fangen können. Stelle vor jedem Transport sicher, dass es mit den jeweiligen Gesetzen und Regelungen zur Sicherheit des Fahrers konform ist.
- Das Gerät kann die Funktion von Hörgeräten oder anderen medizinischen bzw. Gesundheitsgeräten stören.

- Verwende das Gerät nicht in Umgebungen, in denen Risiken für Feuer, Explosionen oder brennbare Materialien existieren. Dies könnte zu Unfällen und letztlich zu Schäden für den Benutzer, schweren Verletzungen und sogar zum Tod führen.
- Die USB Anschlüsse und Stecker der MIND Geräte sind nicht kompatibel mit anderen Geräten. Falls sie mit nicht freigegebenen Ladegeräten, PCs, Smartphones oder einer anderen Art elektrischer Geräte verbunden werden, kann dies zu irreparablen Schäden am Gerät und/oder Kurzschlüssen führen, die Feuer oder Explosionen verursachen können.

6. EMPFEHLUNGEN FÜR DIE BENUTZUNG

Kalibriere dein System perfekt, analysiere sein Verhalten und zeichne die wichtigsten Daten deiner Fahrten auf.

myMondraker ermöglicht dir, das MIND System deines Mondraker Bikes mit deinem Smartphone zu verbinden, den Sag perfekt einzustellen und dein Bike perfekt an deinen Fahrstil und dessen Eigenschaften anzupassen.

Darüber hinaus kannst du deine Ausfahrten mittels GPS Tracking aufzeichnen und die wichtigsten Daten zu deinen Fahrten überwachen ohne dein Smartphone bei dir tragen zu müssen.

Und selbst, wenn dein Mondraker Bike nicht über ein MIND System verfügt, kannst du immer noch die Vorteile der *myMondraker* App nutzen, um auf alle Informationen zu deinem Bike zuzugreifen, dich direkt mit dem Mondraker Store zu verbinden, deine Garantie zu handhaben sowie weitere Funktionen zu nutzen und die letzten Neuigkeiten zum Mondraker Universum zu erhalten.

6.1 Einstellung der Federung und wie du mit MIND das Meiste aus deinem Mondraker heraus holst

Finde deine persönliche Einstellung für den Sag deines Mondraker Bikes in zwei einfachen Schritten. Stelle dein Fahrwerk unter Berücksichtigung deines Gewichts und Fahrstils ein und schöpfe die Möglichkeiten deines Bikes voll aus. Egal, was du bevorzugst, XC, Marathon, Sprünge oder Downhill, dein Fahrwerk ist immer perfekt abgestimmt um das Beste aus dir herauszuholen.

6.2 Zeichne deine Fahrten auf und miss deine Fortschritte

Verbinde dich und zeichne deine Fahrten automatisch oder manuell auf, ganz ohne die Notwendigkeit, dein Smartphone bei dir haben zu müssen – Dank des im MIND System deines Mondraker Bikes integrierten GPS Empfängers.

Schau dir die wichtigsten Parameter der Arbeit deines Fahrwerks an: Sprünge, Durchschläge und Ausnutzung des Federwegs an jedem Punkt deiner Fahrten. Darüber hinaus bekommst du alle Statistiken zu deinen Zeiten, Geschwindigkeiten und allem anderen was dir dabei hilft, dich selbst besser kennen zu lernen und als Fahrer noch besser zu werden. Und Dank der Links zu *Facebook* und *Strava* kannst du deine Fortschritte schnell und einfach teilen.

6.3 Erledige deine Garantie

Mit *myMondraker* kannst du alle Eigenschaften deines Bikes sehen und alle (Garantie)Vorfälle erledigen. Behalte alles im Blick, was mit deinem Bike zu tun hat und erhalte die neuesten Informationen zu unseren Bikes und über unsere Teams.

6.4 Genieße alle Features der *myMondraker* App – exklusiv für Mondraker Fahrer

- Bluetooth Verbindung mit dem MIND System deines Bikes, um Daten, Einstellungen und Fahrtinformationen zu übertragen
- Eine geführte Einstellung und Prüfung des Sag an Bikes mit MIND für die vordere und hintere Federung, abhängig von Fahrergewicht und Fahrstil
- Zeichne deine Fahrten mit Bikes, die mit MIND ausgestattet sind, auf ohne dein Smartphone unterwegs dabei haben zu müssen

- Analysiere deine Fahrten Dank der Daten und Grafiken, die, an Bikes mit MIND, die Anzahl der Sprünge, Durchschläge vorn und hinten, die gefahrene Route auf einer Landkarte, Gesamtzeit, topografische Höhe und Durchschnittsgeschwindigkeit zeigen
- Statistiken zu Fahrzeiten, Geschwindigkeit, Sprüngen etc. auf Bikes mit MIND
- Verbindung mit Strava, um Aktivitäten teilen zu können
- Informationen zu allen Eigenschaften deines Mondraker Bikes
- Direkter Kontakt zu unserem technischen Support, um Anfragen oder Garantiefälle abwickeln zu können
- Alle Nachrichten und News rund um Mondraker

7. FAQs

Wie füge ich ein Bike hinzu?

Du kannst mehrere Bikes mit deinem Nutzerkonto verbinden.

Um ein Bike hinzuzufügen, gehe zu **«Bikes»** und tippe **«Hinzufügen»**. Du hast nun 3 Möglichkeiten, dein Bike anzulegen:

- mit Hilfe der Seriennummer
- durch Auswahl des Bikes aus dem Katalog
- Ist dein Bike mit MIND ausgestattet, so findest du den Bluetooth Namen, das Passwort und die Seriennummer in einem QR Code, der sowohl am Bike also auch in der Bedienungsanleitung zu finden ist.

Wie verbinde ich ein Bike?

Gehe zu **«Bikes»**, wähle das Bike, welches du verbinden möchtest und tippe entweder **«Verbinden»** oder das Bluetooth Symbol. Die Bluetooth Funktion an deinem Smartphone muss dabei aktiviert sein und du musst dich in der Nähe deines Bikes befinden. Dein Smartphone zeigt nun alle in der Nähe verfügbaren Bluetooth Geräte an. Wähle das aus, das mit «MIND» beginnt (der Name lautet in der Regel «MIND_» gefolgt von 6 Zeichen). Zur ersten Anmeldung wird ein Passwort benötigt, welches du im QR Code findest, der am Bike und in der Bedienungsanleitung steht.

Wie übertrage ich ein Bike auf einen anderen Nutzer?

Ein Bike kann nur mit einem Nutzer verbunden werden. Wenn jemand anderes ein Bike anlegen möchte, mit dem du dich bereits verbunden hast, musst du es zuerst wie folgt aus deinem Nutzerkonto löschen:

1. Gehe zu **«Bikes»** und wähle das Bike, welches du löschen möchtest, aus.
2. Tippe **«Bike löschen»**.
3. Bestätige die Frage, ob du das Bike wirklich löschen möchtest, indem du auf **«Löschen»** tippst.

Damit ist dein Bike gelöscht und kann mit einem anderen Nutzer verbunden werden.

Ich kann ein Bike nicht anlegen, da es mit einem anderen Nutzer verbunden ist

Ein Bike kann nur mit einem Nutzer verbunden werden. Um es mit *myMondraker* verbinden zu können, muss es als „Frei“ erscheinen. Das bedeutet, dass es aus sämtlichen früheren Nutzerkonten entfernt wurde.

Wenn du ein Bike anlegen möchtest, welches mit einem anderen Nutzer verbunden ist, gehe zu **„Bikes“**, wähle die **„Hinzufügen“** Option und wähle das Bike aus, welches du hinzufügen möchtest. Wenn der Hinweis erscheint, dass das Bike bereits einem anderen Nutzerkonto zugeordnet ist, wähle die **„Übertragung anfragen“** Option. Auf diese Weise wird der Nutzer, mit dessen Konto das Bike aktuell verbunden ist, eine Nachricht erhalten und gebeten, den Übertrag zu genehmigen.

Sobald die Freigabe erfolgt ist, kannst du das Bike mit deinem Konto verbinden.

Ich habe eine Nachricht bekommen, dass ich mein Bike auf einen anderen Nutzer übertragen soll

Wenn du diese Nachricht bekommen hast, bedeutet das, dass ein anderer Nutzer ein Bike, welches du mit deinem Nutzerkonto verbunden hast, anlegen möchte. Wenn du die Anfrage bestätigst, wird das Bike aus deinem Nutzerkonto entfernt und mit dem Konto des neuen Nutzers verbunden. Bitte beachte, dass in diesem Fall alle bisher nicht synchronisierten Aktivitäten für den neuen Nutzer sichtbar sind.

Ich habe Probleme, das Bike über Bluetooth zu verbinden

Wenn MIND nicht in der Liste der verfügbaren Bluetooth Geräte erscheint, könnte das folgende Ursachen haben:

- Du bist zu weit von deinem Bike entfernt. Versuche näher an dein Bike heran zu gehen, um besseren Empfang zu bekommen.
- MIND ist ausgeschaltet. Prüfe, ob das Gerät eingeschaltet und der Akku geladen ist. Ggf. lade zuerst den Akku auf.
- Es wird ein Passwort benötigt. Bei der ersten Verbindung mit einem Bike ist die Eingabe eines Passworts erforderlich. Du findest es in einem QR Code, der am Bike und in der Bedienungsanleitung zu finden ist.

Wie stelle ich den Sag ein?

Mit der Einstellung des Sag kannst du deine Federung vorn und (soweit vorhanden) hinten individuell auf deine Bedürfnisse einstellen. Die Einstellung basiert auf dem Bike Modell, deinem Gewicht und Fahrstil. Diese Funktion ist bei Bikes mit MIND verfügbar.

Um den Sag einzustellen, gehe zu „**Bikes**“, wähle das Bike, welches du einstellen möchtest, verbinde es via Bluetooth und tippe dann auf „**Sag einstellen**“.

Dir werden nun alle notwendigen Schritte angezeigt. Gib dein Fahrergewicht (inkl. Bekleidung und Ausrüstung) an und wähle aus „**Komfort**“, „**Standard**“ oder „**Racing**“. Auf Basis dieser Daten wird dir das System nun den notwendigen Luftdruck und die Einstellungen der übrigen Parameter anzeigen. Nutze eine Dämpferpumpe um den Luftdruck wie angezeigt anzupassen.

Sobald die Anpassungen vorgenommen sind, wird die App dich bitten, dich auf dein Bike zu setzen. Dabei solltest du deine übliche Ausrüstung tragen: Schuhe, Rucksack, Trinkrucksack, Helm, etc. damit das korrekte Gewicht berücksichtigt wird. Setze dich vorsichtig auf dein Bike, so dass die Federung langsam einfedert.

Sobald du sitzt drücke auf „**Prüfen**“. Sind die Einstellungen richtig, erhältst du die Meldung „**Einstellungen korrekt**“. Andernfalls erhältst du eine Meldung, die dir sagt, ob du den Druck weiter erhöhen oder verringern musst. Während du die Einstellungen überprüft, leuchten die LEDs am Bike:

- **Grün:** die Einstellungen sind korrekt.
- **Rot:** der Luftdruck ist zu hoch. Senke den Druck.
- **Weiß:** der Luftdruck ist zu niedrig. Erhöhe den Druck.

Wenn du alle Anpassungen vorgenommen hast, starte den Prüfprozess erneut.

Wenn du den Sag bereits früher eingestellt hast, erscheint die Schaltfläche „**Sag prüfen**“. Um die Einstellungen zu prüfen, tippe die Schaltfläche, steige auf dein Bike und tippe „**Einstellungen prüfen**“. Nun siehst du entweder die Meldung „**Einstellungen korrekt**“ oder eine Mitteilung, wie du den Luftdruck anpassen musst.

Wie kalibriere ich das Bike neu?

Dein Bike wurde bereits im Werk kalibriert und eine Neukalibrierung ist nur notwendig, falls ein Sensor gegen den Magneten im Bike verstellt wird. Das kann z.B. passieren, wenn die Lage des Sensors bei Wartungsarbeiten (nach Auseinander- und Zusammenbau der Teile) verändert wird, das System einen schweren Schlag bekommt, oder ähnliches.

Für eine Neukalibrierung eines Bikes mit MIND, gehe zu „**Bikes**“, wähle das Bike aus, welches du neu kalibrieren möchtest, verbinde es über Bluetooth und wähle die „**Federung neu kalibrieren**“ Option. Dir werden nun die nächsten Schritte angezeigt:

- Dämpfer entlüften: entlüfte das System, indem du dessen Ventil öffnest.
- Steige auf dein Bike: setze dich auf dein Bike, um sicher zu gehen, dass der Dämpfer bis zum Anschlag einfedert und sich vollständig entlüftet. Tippe anschließend auf „**Fertig**“ und steige wieder ab.
- Pumpe den Dämpfer auf: verwende dafür eine Dämpferpumpe mit Manometer und fülle dem Dämpfer bis zu dem für dein Modell angegebenen Druck. Anschließend tippe auf „**Fertig**“.

Drücke „**Sag prüfen**“ um zu überprüfen, ob alle Einstellungen korrekt sind. Anschließend setze dich auf dein Bike und drücke „**Einstellungen prüfen**“. Nun siehst du entweder die Meldung „**Einstellungen korrekt**“ oder eine Mitteilung, wie du den Luftdruck anpassen musst.

Wie ändere ich die Maßeinheiten?

Um die Einheiten für Fahrstrecke oder Gewicht zu ändern, gehe zu „**Konto**“ und wähle dann „**Einstellungen**“. Hier kannst du zwischen Kilometer und Meilen bzw. Kilogramm und Pfund wählen.

Wie frage ich technische Unterstützung an?

Wenn du eine Reparatur benötigst oder ein Problem melden möchtest, gehe zu „**Bikes**“ und wähle das Bike, für welches du eine Anfrage senden möchtest. Wähle „**Unterstützung anfordern**“, um den Mondraker Händler, mit dem du verbunden bist, zu kontaktieren. Falls du deinen Mondraker Händler wechseln möchtest, kannst du das ebenfalls hier tun.

Nun hast du die Auswahl, ob du eine Garantiefanfrage hast oder eine Reparatur benötigst, kannst die Art des Problems wählen und Bilder vom Schaden/Problem und der Rechnung bzw. Kaufnachweis hochladen. Du hast außerdem die Möglichkeit, eine Nachricht hinzuzufügen.

Wenn du auf „**Anfrage abschieken**“ tippst, wird Mondraker deine Anfrage an den mit deinem Konto verbundenen Händler weiterleiten.

Wie aktiviere bzw. deaktiviere ich den Alarm?

Um den Alarm eines mit MIND ausgestatteten Bikes zu aktivieren bzw. deaktivieren gehe zu „**Bikes**“, wähle dein Bike und verbinde es über Bluetooth. Wähle nun die entsprechende Option, um den Alarm zu aktivieren bzw. zu deaktivieren.

Wird das Bike bei aktiviertem Alarm bewegt, erhältst du eine Warnmeldung über *myMondraker*. Denk daran, den Alarm zu deaktivieren, bevor du dein Bike nutzen möchtest.

Wie übertrage ich eine auf dem Bike aufgezeichnete Aktivität auf mein Nutzerkonto (Synchronisierung der Aktivität)?

Wenn dein Bike mit MIND ausgestattet ist, ermöglicht dir *myMondraker* aufgezeichnete Daten von deinem Bike auf dein Smartphone und von dort in die Cloud zu übertragen.

Falls Daten zur Übertragung bereitstehen, wird dir das entweder über ein Icon oben rechts in der App oder unter „**Aktivität**“ angezeigt, sobald du dein Bike mit deinem Smartphone verbindest (wähle dazu in „**Bikes**“ das Bike, welches du verbinden möchtest und stelle die Verbindung über Bluetooth her). Wähle nun die Aufnahmen, welche du übertragen oder löschen möchtest. Nach der Synchronisierung findest du die Aufzeichnungen mit allen verfügbaren Informationen in der Aktivitäten Liste.

Wie kann ich die aufgezeichneten Aktivitäten ansehen und bearbeiten?

Im Bereich „**Aktivität**“ werden alle Aktivitäten angezeigt, welche von MIND auf dein Nutzerkonto übertragen wurden. Über die Auswahlbox kannst du Aktivitäten nach Namen oder Datum suchen. Mögliche Datumsformate sind: tt/mm/yyyy, yyyy/mm/tt, tt-mm-yyyy oder yyyy-mm-tt.

Zu jeder Aktivität werden Informationen wie die gefahrene Route, Fahrzeit, Distanz, Anzahl der Sprünge, etc. angezeigt. Falls du den Namen ändern oder Teile der Tour löschen möchtest, kannst du das über die Schaltfläche oben rechts tun. Du kannst nur Teile am Anfang oder Ende der Tour entfernen, z.B. die An- und Abfahrt zum Trail. Teile während der Tour können nicht herausgeschnitten werden. Wenn du Teile der Tour löschst, werden sämtliche Werte neu berechnet und die Grafiken/Statistiken entsprechend angepasst.

Wie teile ich eine Aktivität auf Strava?

Um eine von MIND übertragene Aktivität auf *Strava* zu teilen, musst du zuerst dein *myMondraker* Konto mit *Strava* verbinden. Gehe zu „**Konto**“, wähle „**Verbundene Konten**“ und verbinde dein Konto mit *Strava*.

Sobald die Konten verbunden sind kannst du über den „**Aktivität**“ Bereich eine Aktivität über das Icon oben rechts teilen.

Wie ändere ich die Benachrichtigungseinstellungen?

Gehe in „**Konto**“ zu „**Einstellungen**“. Hier hast du die Möglichkeit, Benachrichtigungen zu erlauben. Dabei kannst du auswählen, ob du alle Benachrichtigungen erhalten möchtest oder nur Servicehinweise, Bike Einstellungen oder *Mondraker* Informationen.

Falls dir keine *myMondraker* Benachrichtigungen angezeigt werden, könnte das an den Anzeigeeinstellungen deines Smartphones selbst und nicht denen der App liegen. Um das zu prüfen und zu ändern, gehe in die Einstellungen deines Smartphones und passe die Benachrichtigungsoptionen für *myMondraker* an.

Wie bekomme ich die Bedienungsanleitung meines Bikes?

Gehe zu „**Bikes**“, wähle dein Bike aus und tippe auf „**Weitere Informationen**“. Hier kannst du alle technischen Daten deines Bikes sehen und die Bedienungsanleitung bei Bedarf herunterladen.

Wie kann ich die Einstellungen zu Sprache und Standort in myMondraker anpassen?

Gehe zu „**Sprache**“ unter „**Konto**“, hier kannst du deine bevorzugte Sprache und das Land anpassen. Bitte beachte, dass eine Änderung der Sprache der App ggf. die Inhalte zu Aktionen oder Events beeinflusst.

Wie kontaktiere ich Mondraker?

Gehe zu „**Kontakt**“ unter „**Konto**“. Von hier aus kannst du eine Anfrage direkt an *Mondraker* senden.

Wie ändere ich den Mondraker Händler, der mit meinem Bike verbunden ist?

Gehe zu „**Bikes**“ und wähle das Bike aus, welches du mit einem anderen Händler verbinden möchtest. Alternativ kannst du das auch aus „**Konto**“ heraus tun. Neben dem Namen des Händlers befindet sich ein „**Bearbeiten**“ Icon, welches dir eine Liste von verfügbaren Händlern anzeigt. Wenn du *myMondraker* Zugriff auf deinen Standort gewährt werden die Händler nach Entfernung sortiert angezeigt. Alternativ kannst du Händler direkt über die Eingabe einer Postleitzahl suchen. Wenn du einen passenden Händler gefunden hast, wähle „**Händler verbinden**“ um deine Daten entsprechend zu aktualisieren.

Wie kann ich auf meine Statistiken zugreifen?

Du kannst sowohl über „**Aktivität**“ als auch über „**Konto**“ auf deine globalen Statistiken zugreifen. Hier siehst du Informationen über deine wöchentlichen/jährlichen Durchschnittswerte oder die Gesamtwerte seit Beginn deiner Aufzeichnungen mit MIND.

Das MIND System an deinem Bike arbeitet nicht korrekt oder du kannst keine Verbindung zu deinem Bike herstellen?

Mit jedem MIND System wird ein „**Master Key**“ geliefert, mit dem das System zurückgesetzt und sämtliche Verbindungsprobleme beseitigt werden können. Stecke dafür den *Master Key* einfach in die USB-Anschlüsse des vorderen und hinteren Ladeanschlusses, warte 5 Sekunden, ziehe ihn wieder ab und warte weitere 30 Sekunden, damit das System neu starten und sich erneut verbinden kann. Es ist wirklich so einfach. Dabei ist wichtig, dass du den *Master Key* nicht verlierst und, dass du deinen *Mondraker* Händler aufsuchst, falls du Probleme mit deinem Bike MIND hast.





M / N D

TELEMETRY SYSTEM

SCAN THIS CODE FOR
MORE INFORMATION



MONDRAKER.COM